

平成28年度 MIYAZAKIジュニアリーグ第1戦 大会要項

- (主 催) 宮崎県テニス協会
 (後 援) 女子連宮崎支部
 (期 日) 平成28年5月14日(土) 男子C・男子D・男子Fクラス・女子C・女子D・女子Fクラス
 平成28年5月21日(土) 男子A・男子B・男子E・男子Gクラス・女子A・女子B・女子E・女子Gクラス

(会 場) KIRISHIMAヤマザクラ宮崎県総合運動公園テニスコート

(種 目)	A 県ジュニア各大会(16U・14U・中学生の部)でベスト4以上の成績保持者、及びそれ相当の実力があるとジュニア委員会から判断された者・前回のBクラスの準優勝・優勝者
	B 県ジュニア各大会(16U・14U・中学生の部)でベスト16以上の成績保持者、 県ジュニア各大会(12U・小学生の部)でベスト4以上の成績保持者 及びそれ相当の実力があるとジュニア委員会から判断された者
	C 県ジュニア各大会(16U・14U・中学生の部)で2回戦進出成績保持者、 県ジュニア各大会(12U・小学生の部)でベスト16以上の成績保持者 及びそれ相当の実力があるとジュニア委員会から判断された者
	D 上記Cクラス規定に合致しない選手及び昨年度ジュニアリーグ各クラス決勝進出経験者
	E 中学生の初心者
	F 小学5・6年生の初心者、及び前回小学4年生以下の部で決勝進出者
	G 小学4年生以下の初心者(グリーンボール使用にて行ないます。)
	申 込 み の 注 意 1.各クラスの決勝進出者は、次の大会においてクラスを上げて申込みください。 2.Aクラス優勝者は、何度でも大会に参加申込み可能です。 3.Eの中学生初心者クラスにおいて予選リーグ1位の者は、次回より本戦トーナメントの順位に関係なくクラスを上げて 申込みください。 4.レベルを上げて申し込むことができます。ただしAクラスにおいては、Bクラスの準優勝・優勝者に限る。 5.組合せ後のクラスの変更は、出来ませんので申込みの際には、必ず確認をお願いします。

(試合方法) **男女Aクラス** 1セットマッチ(6-6後12ポイントタイブレーク)デュースありセットブレイクルールで行います。
3人の予選リーグを行い、その後リーグ1位の者による決勝トーナメントを行います。決勝トーナメントは、8人にて行い
1R・準決勝・決勝・3位決定戦・5位・7位決定戦を行いません。※参加人数によっては、本戦ストレートのシード選手を設けます。

その他のクラス 1セットマッチ(6-6後12ポイントタイブレーク)デュースありセットブレイクルールで行います。
3人または4人の予選リーグを行い、その後リーグ1位の者による決勝トーナメントを行います。
リーグでの順位は①勝率②直接対決③ゲーム取得率(取得ゲーム÷総ゲーム)の順に決定します。

(参加資格) 宮崎県テニス協会に登録済のジュニア団体に個人登録を済ませた者
 (参加料) 1人 1,600円(県ジュニアワンコイン制度対象大会) ※全国につながるワンコイン制度以外の大会に適用されます。
宮崎県テニス協会ジュニアワンコイン制度が採用されます。この制度は、ジュニアテニス大会に参加される皆様一人一人に
エントリーあたり100円をご負担頂制度です。
ワンコイン制度によって集まった資金は、平成31年南九州高校総体に向けてのジュニア育成・強化の為、来年度プログラム
協賛に一括して使用します。

(申込方法) ※申し込み用紙に必要事項を記入・確認の上、締切日までにお申し込み下さい。申し込み書は郵送又はエクセルファイルで指定の
アドレスまで送信願います。※事務簡素化のため、Eメール使用にご協力ください。
※FAX・TELでの申し込みは受け付けません。
※仮ドローは、クラブ代表者へEメールで送ります。クラブ代表者は、選手へ連絡願います。
郵送を希望される場合は、返信用封筒(12×23.5cm)に代表者住所等、必要事項を記入、90円切手貼り付けの上、同封してください。

- ①現金書留の場合 下記住所まで
- ②郵便局振込み(振込み取扱票:用紙は郵便局)
- 口座番号 01780-8-131717 加入者名 宮崎県テニス協会ジュニア委員会
- ※通信欄に大会名・申込クラブ・責任者名を記入してください。
- 締切日までに参加料が入金されないと、エントリーが無効となる場合があります。

(申し込み先) **申し込み書、現金書留郵送先 兼 エクセルファイル送信先**
880-8545 宮崎県宮崎市山崎町浜山 シーガイアテニスクラブ内
宮崎県テニス協会 宛 TEL 0985-21-1322
メールアドレス mtennis@mtennis.org

(問い合わせ) ジュニア委員会 岩田まで090-8227-1715 またはsanta@santahouse.jp

(締め切り日) 平成28年4月26(火)午後1時まで

- ※天候不良の場合も各自で判断せず、必ず会場に集合すること。
- ※試合の円滑な運営に協力すること。
- ・オーダーオブプレーの控え選手で、番号の若い選手がボールを受け取る。
- ・控え選手は、両者とも指定されたコートの後方で待機する。
- ・前の試合が終了したらすぐにコートに入る。
- ・試合が終了したら、勝者がボール、スコアを本部に届ける。
- ※フェアプレーの精神を理解し、いついかなる時でも、スポーツマンシップにのっとった行動をとること。
(ルール・マナー等)「テニスルールブック」参照

(注意事項)

平成28年度 MIYAZAKIジュニアリーグ第1戦 大会注意事項

主催：宮崎県テニス協会

後援：宮崎県女子テニス連盟

運営担当：清武ジュニア

レフリー：岩田 誠

大会期日：平成28年5月14日(土)21日(土)

会場：県総合運動公園テニスコート

大会日程：

※受付開始時間より20分にて受付を終了します。

クラス	人数	受付時間	5月14日(土)
男子Cクラス	26	12:00	予選リーグ・決勝トーナメント
男子D1クラス	22	8:30	予選リーグ・決勝トーナメント
男子D2クラス	21	10:00	予選リーグ・決勝トーナメント
男子D3クラス	24	10:00	予選リーグ・決勝トーナメント
男子F1クラス	19	8:30	予選リーグ・決勝トーナメント
男子F2クラス	18	8:30	予選リーグ・決勝トーナメント
女子Cクラス	18	12:00	予選リーグ・決勝トーナメント
女子D1クラス	21	10:00	予選リーグ・決勝トーナメント
女子D2クラス	22	10:00	予選リーグ・決勝トーナメント
女子F1クラス	12	8:30	予選リーグ・決勝トーナメント
女子F2クラス	12	8:30	予選リーグ・決勝トーナメント
小計①	215		
クラス	人数	受付時間	5月21日(土)
男子Aクラス	12	8:30	予選リーグ・決勝トーナメント
男子Bクラス	18	8:30	予選リーグ・決勝トーナメント
男子E1クラス	16	12:00	予選リーグ・決勝トーナメント
男子E2クラス	15	12:00	予選リーグ・決勝トーナメント
男子G1クラス	12	8:30	予選リーグ・決勝トーナメント
男子G2クラス	12	8:30	予選リーグ・決勝トーナメント
女子Aクラス	9	8:30	予選リーグ・決勝トーナメント
女子Bクラス	8	8:30	予選リーグ・決勝トーナメント
女子E1クラス	16	8:30	予選リーグ・決勝トーナメント
女子E2クラス	13	8:30	予選リーグ・決勝トーナメント
女子Gクラス	11	8:30	予選リーグ・決勝トーナメント
小計②	142		
合計①+②	357		

※注意1 まずコート設営のお手伝いをお願いします。その後受付を済まし大会の試合方法・注意事項を説明後に試合を行います。

※注意2 男女Gクラスにおいて試合進行をスムーズに行う為に、上位クラスによる審判を行なって下さい。なお、本戦トーナメントにつきましては、セルフジャッジで行なって下さい。

男女Aクラスのみ3位決定戦・5位・7位決定戦を行ないます。

試合方法：①1セットマッチ(6-6後12ポイントタイブレーク)デュースあり セットプレーキールール/第1ゲーム終了後すぐにチェンジコート

②リーグ戦での試合の順番は、3人リーグの場合①NO.1対NO.2②NO.2対NO.3③NO.1対NO.3

③リーグ戦での試合の順番は、4人リーグの場合①NO.1対NO.2②NO.3対NO.4③NO.1対NO.3④NO.2対NO.4⑤NO.1対NO.4⑥NO.2対NO.3

④リーグでの順位は①勝率②直接対決③ゲーム取得率(取得ゲーム÷総ゲーム)の順に決定します。

⑤ロービングアンパイアを配置します。円滑な試合進行の為にコート巡回し必要に応じてコート内の問題に対応します。

※審判が必要な場合は、ソロチェアアンパイアがつかます。

⑥日本テニス協会の諸規則によって行います。

注意事項：1.天候不良の場合も各自で判断せず、必ず会場に集合すること。

2.試合は、オーダーオブプレーにて進行しますので随時確認をお願いします。

3.テニスウエアを着用して下さい。

4.試合前のウォーミングアップはサービス4本のみとします。

5.試合の円滑な運営に協力すること。

・オーダーオブプレーの控え選手で、番号の若い選手がボールを受け取る。

・控え選手は、両者とも指定されたコートの後方で待機する。

・試合開始時、必ず対戦相手を確認する。

・前の試合が終了したらすぐにコートに入る。

・試合が終了したら、勝者がボール、スコアを本部に届ける。

6.フェアプレーの精神を理解し、いついかなる時でも、スポーツマンシップにのっとった行動をとること。

7.天候等その他の事情により日程・試合方法が変更になる場合があります。

※ごみは必ず各自持ち帰ってください。また、各クラブでごみ袋を用意し、帰る際に会場周辺のごみ拾いをしてください。

※会場・施設利用のマナーを厳守のこと。

※周辺の路上・駐車場では、練習(ラリー、ボレーボレー等)をしない様をお願いします。

男子Aクラス 予選リーグ 決勝トーナメント

NO	Aパート		1	2	3	勝敗	勝率	順位
1	AA1	郡 葉 生	ライジングサンHJC				-	
2	AA2	萬里 直輝	日南TCジュニア				-	
3	AA3	染矢 祐大	WSJr.				-	
NO	Bパート		1	2	3	勝敗	勝率	順位
1	AB1	高妻 虎太郎	ライジングサンHJC				-	
2	AB2	宮本 詠士	シーガイア				-	
3	AB3	歌津 綾	スマイルテニスラボ				-	
NO	Cパート		1	2	3	勝敗	勝率	順位
1	AC1	本田 嵩稀	シーガイア				-	
2	AC2	四位 尚暉	チームミリオン				-	
3	AC3	稲田 颯太郎	ロイヤルJr				-	
NO	Dパート		1	2	3	勝敗	勝率	順位
1	AD1	戸田 智大	ライジングサンHJC				-	
2	AD2	関 瑛史	MTF				-	
3	AD3	楯原 大佑	シーガイア				-	

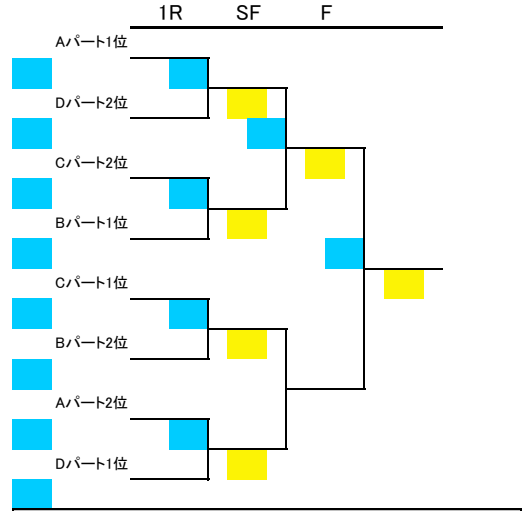

3位決定戦

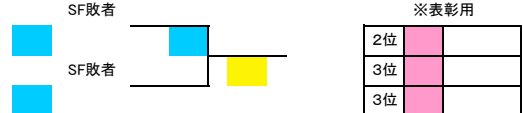

5-7位決定戦

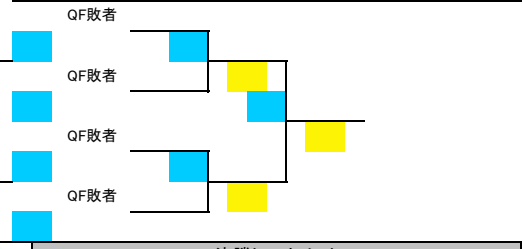

男子Bクラス 予選リーグ 決勝トーナメント

NO	Aパート		1	2	3	勝敗	勝率	順位
1	BA1	大河内 佑馬	スマイルテニスラボ				-	
2	BA2	興呂木 啓祐	西高附属中				-	
3	BA3	三浦 信義	みまたACT				-	
NO	Bパート		1	2	3	勝敗	勝率	順位
1	BB1	田村 亮佑	シーガイア				-	
2	BB2	中嶋 一晴	みまたACT				-	
3	BB3	濱田 裕雅	みまたACT				-	
NO	Cパート		1	2	3	勝敗	勝率	順位
1	BC1	浦崎 奨	チームミリオン				-	
2	BC2	坂元 柊太	みまたACT				-	
3	BC3	内村 颯馬	みまたACT				-	
NO	Dパート		1	2	3	勝敗	勝率	順位
4	BD1	白谷 美樹	KTC				-	
5	BD2	池田 智郎	西高附属中				-	
6	BD3	河野 偉舜	みまたACT				-	
NO	Eパート		1	2	3	勝敗	勝率	順位
7	BE1	浅田 紘輔	ライジングサンHJC				-	
8	BE2	竹上 和輝	みまたACT				-	
9	BE3	藤崎 幹大	チームミリオン				-	
NO	Fパート		1	2	3	勝敗	勝率	順位
10	BF1	高妻 蘭丸	ライジングサンHJC				-	
11	BF2	松田 匠介	チームミリオン				-	
12	BF3	福重 葉汰	みまたACT				-	

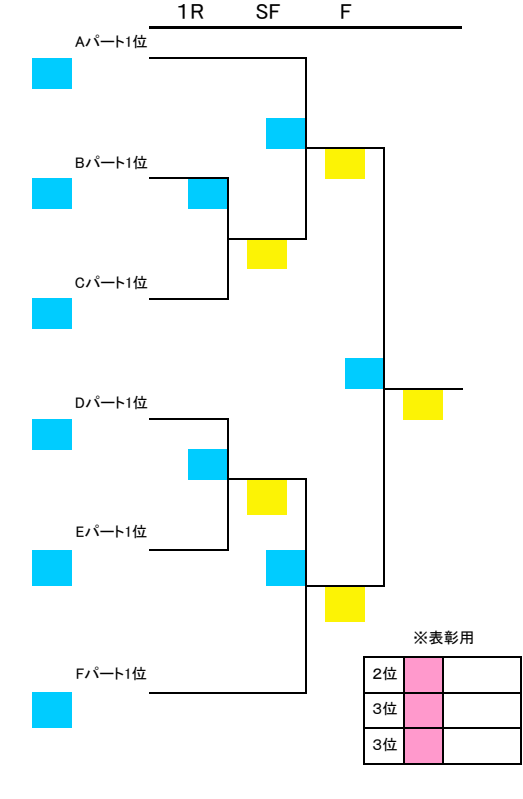

※表彰用

2位	
3位	

男子Cクラス				予選リーグ				決勝トーナメント				
				1R	QF	SF	F					
NO	Aパート			1	2	3	勝敗	勝率	順位	Aパート1位		
1	CA1	甲斐 一再	ロイヤルJr	/			-			■		
2	CA2	鬼塚 飛駆	都城泉ヶ丘附属中		/		-				■	
3	CA3	長崎 侑	都城泉ヶ丘附属中			/	-					■
NO	Bパート			1	2	3	4	勝敗	勝率	順位	Bパート1位	
1	CB1	那須 清崇	都城泉ヶ丘附属中	/				-			■	
2	CB2	川島 颯人	チームミリオン		/			-				■
3	CB3	柳田 堯彦	ロイヤルJr			/		-				■
4	CB4	和田 伸天	イワキJr				/	-				■
NO	Cパート			1	2	3	勝敗	勝率	順位	Cパート1位		
1	CC1	上新 文貴	都城泉ヶ丘附属中	/				-			■	
2	CC2	川越光太郎	都城泉ヶ丘附属中		/			-				■
3	CC3	関谷 圭祥	チームミリオン			/		-				■
NO	Dパート			1	2	3	勝敗	勝率	順位	Dパート1位		
1	CD1	工藤 治樹	スマイルテニスラボ	/				-			■	
2	CD2	中西 晃輝	みまたACT		/			-				■
3	CD3	村中田拓夢	チームミリオン			/		-				■
NO	Eパート			1	2	3	勝敗	勝率	順位	Eパート1位		
1	CE1	長友琳太郎	チームエリート	/				-			■	
2	CE2	飯田裕次郎	都城泉ヶ丘附属中		/			-				■
3	CE3	黒木 風乙	久峰中			/		-				■
NO	Fパート			1	2	3	勝敗	勝率	順位	Fパート1位		
1	CF1	島田 航資	都城泉ヶ丘附属中	/				-			■	
2	CF2	大野 雄聖	西高附属中		/			-				■
3	CF3	松山 啓佑	MTF			/		-				■
NO	Gパート			1	2	3	4	勝敗	勝率	順位	Gパート1位	
1	CG1	谷本 翔吾	笛水小中	/				-			■	
2	CG2	志戸 凌河	都城泉ヶ丘附属中		/			-				■
3	CG3	野田 雅哉	生目台中学校			/		-				■
4	CG4	工藤 徹	スマイルテニスラボ				/	-			■	
NO	Hパート			1	2	3	勝敗	勝率	順位	Hパート1位		
1	CH1	平川 巧人	都城泉ヶ丘附属中	/				-				■
2	CH2	是永 息吹	ライジングサンHJG		/			-				■
3	CH3	高村 純平	チームミリオン			/		-				■

※表彰用

2位	CB3	柳田 堯彦
3位	CD2	中西 晃輝
3位	CG3	野田 雅哉

男子D1クラス 予選リーグ 決勝トーナメント

NO	Aパート		1	2	3	勝敗	勝率	順位	
1	DA1	松田 夏実	イワキリJr			-			
2	DA2	高田 堅梧	宮崎学園中			-			
3	DA3	矢野 覇隼	生目台中学校			-			
NO	Bパート		1	2	3	4	勝敗	勝率	順位
1	DB1	岩尾 匠真	西高附属中				-		
2	DB2	川越 海斗	みまたACT				-		
3	DB3	中田 昂成	宮崎学園中				-		
4	DB4	吹上 晃平	都城泉ヶ丘附属中				-		
NO	Cパート		1	2	3	勝敗	勝率	順位	
1	DC1	中嶋 乃悟	みまたACT				-		
2	DC2	黒田 洸太	ロイヤルJr				-		
3	DC3	島田 知弥	MTF				-		
NO	Dパート		1	2	3	勝敗	勝率	順位	
1	DD1	松浦 直樹	シーガイア				-		
2	DD2	山之口 祐真	都城泉ヶ丘附属中				-		
3	DD3	河瀬 竜馬	生目台中学校				-		
NO	Eパート		1	2	3	勝敗	勝率	順位	
1	DE1	山口 紗輝	チームエリート				-		
2	DE2	肥後 圭祐	みまたACT				-		
3	DE3	弓削 遥彦	西高附属中				-		
NO	Fパート		1	2	3	勝敗	勝率	順位	
1	DF1	森重 滉太	都城泉ヶ丘附属中				-		
2	DF2	石居 壮汰	チームミリオン				-		
3	DF3	盛永 泰生	ファイナルJr				-		
NO	Gパート		1	2	3	勝敗	勝率	順位	
1	DG1	中島 晃伸	都城泉ヶ丘附属中				-		
2	DG2	和田 拓也	生目台中学校				-		
3	DG3	黒木 心太	みまたACT				-		

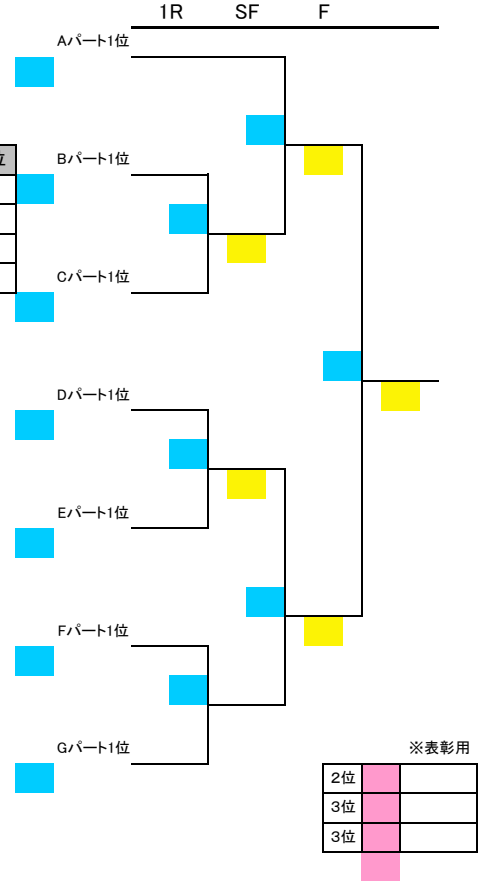

男子D2クラス 予選リーグ 決勝トーナメント

NO	Hパート		1	2	3	勝敗	勝率	順位
1	DH1	阪本 晃平	チームエリート			-		
2	DH2	田村 亮太郎	チームミリオン			-		
3	DH3	川元 蒼心	生目台中学校			-		
NO	Iパート		1	2	3	勝敗	勝率	順位
1	DI1	拝藤 涼大	チームエリート				-	
2	DI2	山本 凌大	ロイヤルJr				-	
3	DI3	宇崎 紘貴	都城泉ヶ丘附属中				-	
NO	Jパート		1	2	3	勝敗	勝率	順位
1	DJ1	赤木 俊輔	都城泉ヶ丘附属中				-	
2	DJ2	齊藤 孝輔	西高附属中				-	
3	DJ3	白石 剣士郎	チームミリオン				-	
NO	Kパート		1	2	3	勝敗	勝率	順位
1	DK1	児浪 颯真	シーガイア				-	
2	DK2	佐々木 優希	生目台中学校				-	
3	DK3	和田 海斗	みまたACT				-	
NO	Lパート		1	2	3	勝敗	勝率	順位
1	DL1	衛藤 直輝	イワキリJr				-	
2	DL2	木下 智博	チームミリオン				-	
3	DL3	渡邊 龍生	西高附属中				-	
NO	Mパート		1	2	3	勝敗	勝率	順位
1	DM1	和田 直幸	生目台中学校				-	
2	DM2	安丸 大智	都城泉ヶ丘附属中				-	
3	DM3	中西 玲温	みまたACT				-	
NO	Nパート		1	2	3	勝敗	勝率	順位
1	DN1	根井 皓多	イワキリJr				-	
2	DN2	緒方 海陸	ファイナルJr				-	
3	DN3	中村 悠斗	みまたACT				-	

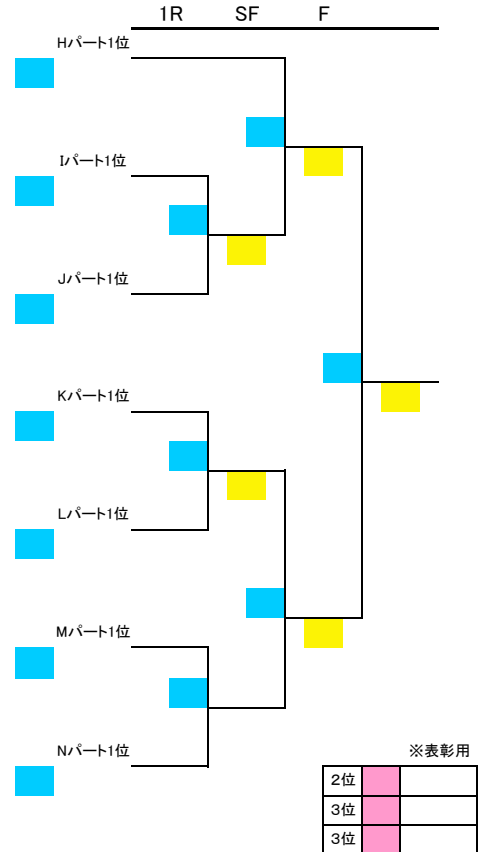

男子D3クラス			予選リーグ			決勝トーナメント		
NO	Oパート		1	2	3	勝敗	勝率	順位
1	DO1	服部 洸生	チームエリート			-		
2	DO2	齊藤 宏弥	宮崎第一中学校			-		
3	DO3	別府琳太郎	みまたACT			-		
NO	Pパート		1	2	3	勝敗	勝率	順位
1	DP1	山之内光新	みまたACT			-		
2	DP2	津野勇太郎	みまたACT			-		
3	DP3	花野 生喜	日南TCジュニア			-		
NO	Qパート		1	2	3	勝敗	勝率	順位
1	DQ1	関師 耕平	生目台中学校			-		
2	DQ2	衛藤 陽輝	イワキリJr			-		
3	DQ3	下沖 悠人	みまたACT			-		
NO	Rパート		1	2	3	勝敗	勝率	順位
1	DR1	齊藤 陸人	都城泉ヶ丘附属中			-		
2	DR2	ファブプロ拓希	生目台中学校			-		
3	DR3	有馬 惇礼	小林Jr.			-		
NO	Sパート		1	2	3	勝敗	勝率	順位
1	DS1	長友 優和	ファイナルJr			-		
2	DS2	中村 祐稀	スマイルテニスラボ			-		
3	DS3	漆野 翔太	生目台中学校			-		
NO	Tパート		1	2	3	勝敗	勝率	順位
1	DT1	堀野 峻平	チームミリオン			-		
2	DT2	田中 直生	みまたACT			-		
3	DT3	日高 大空	シーガイア			-		
NO	Uパート		1	2	3	勝敗	勝率	順位
1	DU1	楠原 諒也	都城泉ヶ丘附属中			-		
2	DU2	長友 駿和	ファイナルJr			-		
3	DU3	中石 皓大	みまたACT			-		
NO	Vパート		1	2	3	勝敗	勝率	順位
1	DV1	西芦谷 颯太	イワキリJr			-		
2	DV2	白石 龍輔	チームミリオン			-		
3	DV3	柴 翔太	スマイルテニスラボ			-		

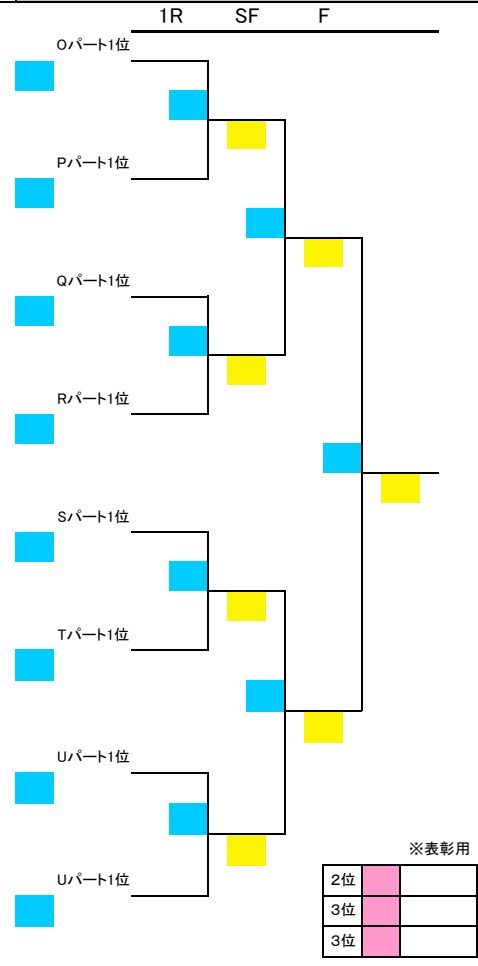

男子E1クラス 予選リーグ 決勝トーナメント

NO	Aパート		1	2	3	勝敗	勝率	順位	
1	EA1	加藤航太郎 イワキリJr				-			
2	EA2	山本大介 宮崎第一中学校				-			
3	EA3	岡崎由昂 西高附属中				-			
NO	Bパート		1	2	3	4	勝敗	勝率	順位
1	EB1	河野将英 チームミリオン					-		
2	EB2	筒井杏二 みまたACT					-		
3	EB3	三ヶ尻俊輝 宮崎学園					-		
4	EB4	小松史弥 西高附属中					-		
NO	Cパート		1	2	3	勝敗	勝率	順位	
1	EC1	稲田怜将 スマイルテニスラボ				-			
2	EC2	坂元太一 みまたACT				-			
3	EC3	仁科友希 宮崎第一中学校				-			
NO	Dパート		1	2	3	勝敗	勝率	順位	
1	ED1	岩崎拓 みまたACT				-			
2	ED2	中村颯真 宮崎第一中学校				-			
3	ED3	中島巧登 ロイヤルJr				-			
NO	Eパート		1	2	3	勝敗	勝率	順位	
1	EE1	河野怜臣 日南TCジュニア				-			
2	EE2	小坂直輝 WSJr.				-			
3	EE3	谷本雅斗 笛水小中				-			

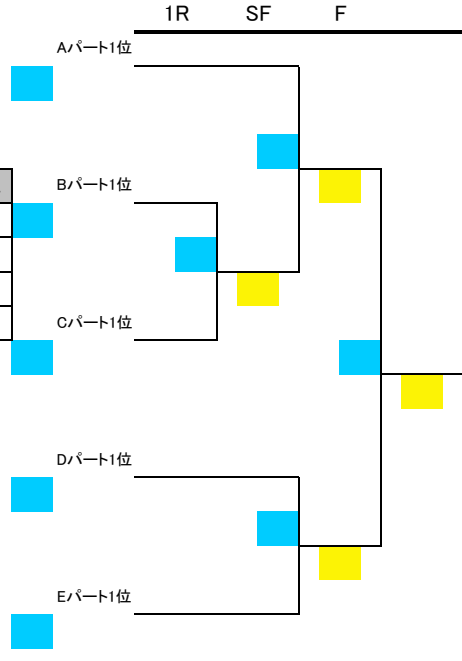

※表彰用

2位		
3位		
3位		

男子E2クラス 予選リーグ 決勝トーナメント

NO	Fパート		1	2	3	勝敗	勝率	順位
1	EF1	倉澤宗平 宮崎第一中学校				-		
2	EF2	川口巧馬 みまたACT				-		
3	EF3	野上翔 イワキリJr				-		
NO	Gパート		1	2	3	勝敗	勝率	順位
1	EG1	瀬戸口大喜 宮崎第一中学校				-		
2	EL2	楠瑛登 スマイルテニスラボ				-		
3	EL3	本行智光 イワキリJr				-		
NO	Hパート		1	2	3	勝敗	勝率	順位
1	EM1	内村識豊 小林Jr.				-		
2	EM2	川本理貴 宮崎第一中学校				-		
3	EM3	木下楽玖登 みまたACT				-		
NO	Iパート		1	2	3	勝敗	勝率	順位
1	EI1	菊村龍之介 スマイルテニスラボ				-		
2	EI2	福盛雄一 KTC				-		
3	EI3	池田和弘 都城泉ヶ丘附属中				-		
NO	Jパート		1	2	3	勝敗	勝率	順位
1	EJ1	塩月駿太郎 イワキリJr				-		
2	EJ2	渡邊晃佑 宮崎第一中学校				-		
3	EJ3	大内田拓馬 西高附属中				-		

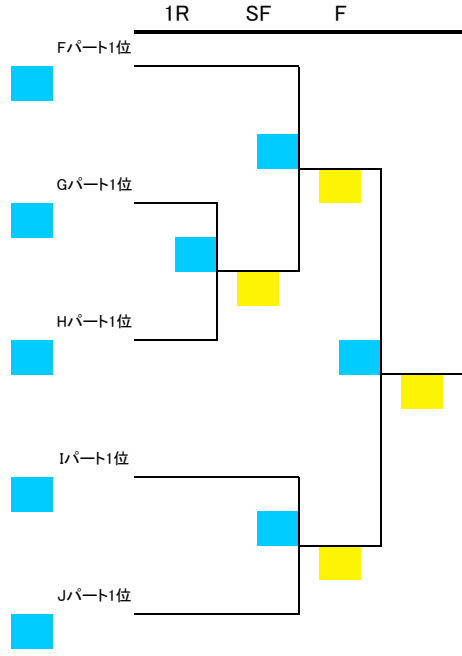

2位		
3位		
3位		

男子F1クラス				予選リーグ				決勝トーナメント				
NO	Aパート			1	2	3	勝敗	勝率	順位	1R	SF	F
1	FA1	古川 蒼空	チームエリート	/			-			■		
2	FA2	上野 颯	ついでクラブJr		/		-				■	
3	FA3	松田 知己	イワキJr			/	-					■
NO	Bパート			1	2	3	勝敗	勝率	順位	1R	SF	F
1	FB1	川崎 新	えびのJr	/			-			■		
2	FB2	甲斐 悟	シーガイア		/		-				■	
3	FB3	池田孝太郎	スマイルテニスラボ			/	-					■
4	FB4	鎌田 拓郎	清武Jr				-					■
NO	Cパート			1	2	3	勝敗	勝率	順位	1R	SF	F
1	FC1	原屋 幹	イワキJr	/			-			■		
2	FC2	品原 大輝	日南TCジュニア		/		-				■	
3	FC3	吉留 駿斗	えびのJr			/	-					■
NO	Dパート			1	2	3	勝敗	勝率	順位	1R	SF	F
1	FD1	和田 葵 芯	スマイルテニスラボ	/			-			■		
2	FD2	朝倉 大登	KTC		/		-				■	
3	FD3	日高 竜章	住吉Jr			/	-					■
NO	Eパート			1	2	3	勝敗	勝率	順位	1R	SF	F
1	FE1	大峯 春輝	KTC	/			-			■		
2	FE2	今川 知也	イワキJr		/		-				■	
3	FE3	上坂 一斗	えびのJr			/	-					■
NO	Fパート			1	2	3	勝敗	勝率	順位	1R	SF	F
1	FF1	熊本 健人	ロイヤルJr	/			-			■		
2	FF2	有木 悠斗	えびのJr		/		-				■	
3	FF3	坂元 達哉	ファイナルJr			/	-					■

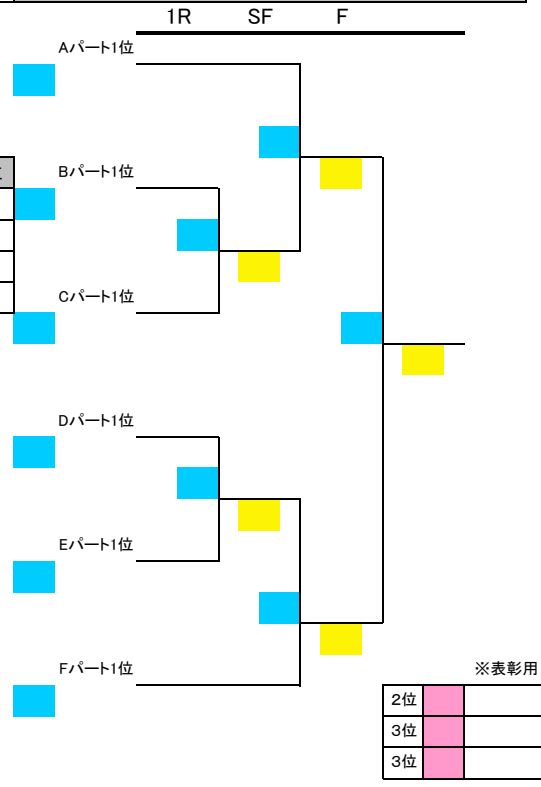

男子F2クラス				予選リーグ				決勝トーナメント				
NO	Gパート			1	2	3	勝敗	勝率	順位	1R	SF	F
1	FG1	益田幸太郎	イワキJr	/			-			■		
2	FG2	石黒 蒼頼	シーガイア		/		-				■	
3	FG3	斎藤 彰	清武Jr			/	-					■
NO	Hパート			1	2	3	勝敗	勝率	順位	1R	SF	F
1	FH1	尾山 琉仁	えびのJr	/			-			■		
2	FH2	川崎 凌助	スマイルテニスラボ		/		-				■	
3	FH3	門 拓未	ファイナルJr			/	-					■
NO	Iパート			1	2	3	勝敗	勝率	順位	1R	SF	F
1	FI1	光成 瑛駿	ライジングサンHJC	/			-			■		
2	FI2	小溝 太郎	イワキJr		/		-				■	
3	FI3	山田 優音	住吉Jr			/	-					■
NO	Jパート			1	2	3	勝敗	勝率	順位	1R	SF	F
1	FJ1	柳田 慶士	ロイヤルJr	/			-			■		
2	FJ2	藤井 泰士	KTC		/		-				■	
3	FJ3	天辰 優冴	清武Jr			/	-					■
NO	Kパート			1	2	3	勝敗	勝率	順位	1R	SF	F
1	FK1	別宮有沙人	チームミリオン	/			-			■		
2	FK2	瀬田 晴仁	WSJr.		/		-				■	
3	FK3	高岡 優丞	イワキJr			/	-					■
NO	Lパート			1	2	3	勝敗	勝率	順位	1R	SF	F
4	FL1	川崎 翼	えびのJr	/			-			■		
5	FL2	宮本 獅悠	日南TCジュニア		/		-				■	
6	FL3	中嶋 海風	ファイナルJr			/	-					■

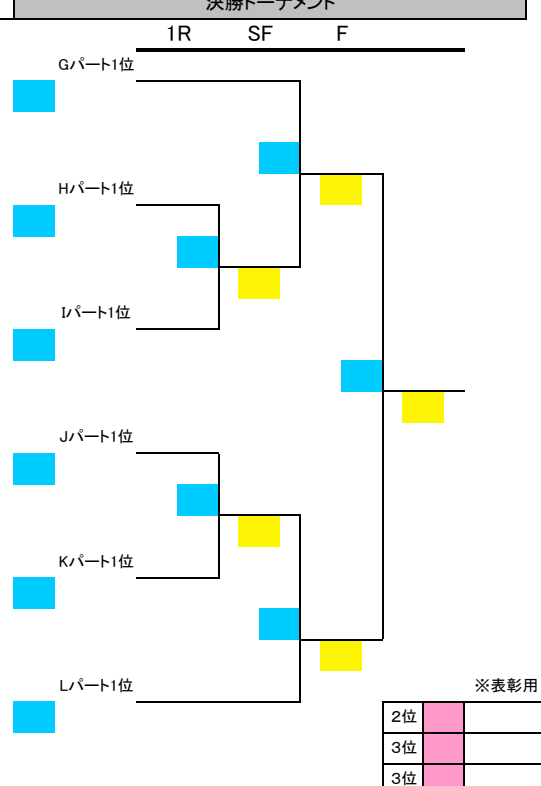

男子G1クラス 予選リーグ 決勝トーナメント

NO	Aパート		1	2	3	勝敗	勝率	順位
1	GA1	松浦 煌	シーガイア			-		
2	GA2	児玉竜之介	KTC			-		
3	GA3	酒井 駿輔	チームミリオン			-		
NO	Bパート		1	2	3	勝敗	勝率	順位
1	GB1	村内 賢伸	笛水小中			-		
2	GB2	林田 輝也	シーガイア			-		
3	GB3	黒瀬碧 玖瑠	MTF			-		
NO	Cパート		1	2	3	勝敗	勝率	順位
1	GC1	湯地 奏太	チームミリオン			-		
2	GC2	吉田 拓夢	日南TGジュニア			-		
3	GC3	山西 敦士	WSJr.			-		
NO	Dパート		1	2	3	勝敗	勝率	順位
1	GD1	那須 涼平	チームエリート			-		
2	GD2	松下 結月	WSJr.			-		
3	GD3	日高 洋斗	シーガイア			-		

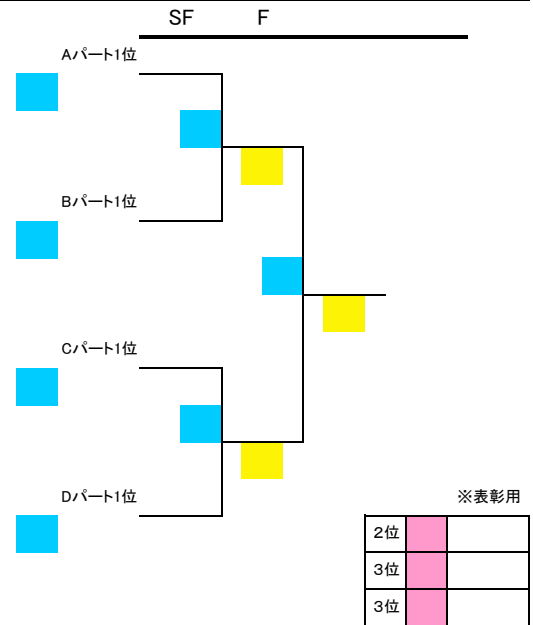

男子G2クラス 予選リーグ 決勝トーナメント

NO	Eパート		1	2	3	勝敗	勝率	順位
1	GE1	井料田 翔	シーガイア			-		
2	GE2	井野篤太郎	KTC			-		
3	GE3	長友 陽生	チームエリート			-		
NO	Fパート		1	2	3	勝敗	勝率	順位
1	GF1	若松 滉成	MTF			-		
2	GF2	長峰 圭冬	WSJr.			-		
3	GF3	湯谷 綸久	KTC			-		
NO	Gパート		1	2	3	勝敗	勝率	順位
1	GG1	本田 知恩	シーガイア			-		
2	GG2	村山健太郎	イワキリJr			-		
3	GG3	岩田 羽叶	WSJr.			-		
NO	Hパート		1	2	3	勝敗	勝率	順位
4	GH1	東迫 快	チームミリオン			-		
5	GH2	吉田 歩夢	日南TGジュニア			-		
6	GH3	川野 怜樹	シーガイア			-		

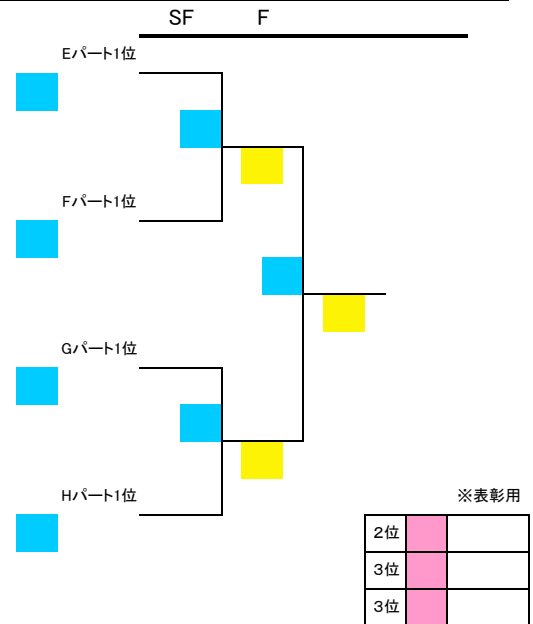

女子Aクラス 予選リーグ 決勝トーナメント

NO	Aパート		1	2	3	勝敗	勝率	順位
1	AA1	済陽笑美花 MTF	/			-		
2	AA2	塩見帆乃夏 みまたACT		/		-		
3	AA3	古川 想 スマイルテニスラボ			/	-		
NO	Bパート		1	2	3	勝敗	勝率	順位
1	AB1	山田梨香子 ライジングサンHJC	/			-		
2	AB2	歌津穂乃香 スマイルテニスラボ		/		-		
3	AB3	長友 愛 ライジングサンHJC			/	-		
NO	Cパート		1	2	3	勝敗	勝率	順位
1	AC1	長友 美希 シーガイア	/			-		
2	AC2	長友 美樹 ライジングサンHJC		/		-		
3	AC3	新地 菜々子 KTC			/	-		

NO	7位決定戦			1	2	3	勝敗	勝率	順位
A3				/			-		
B3					/		-		
C3						/	-		

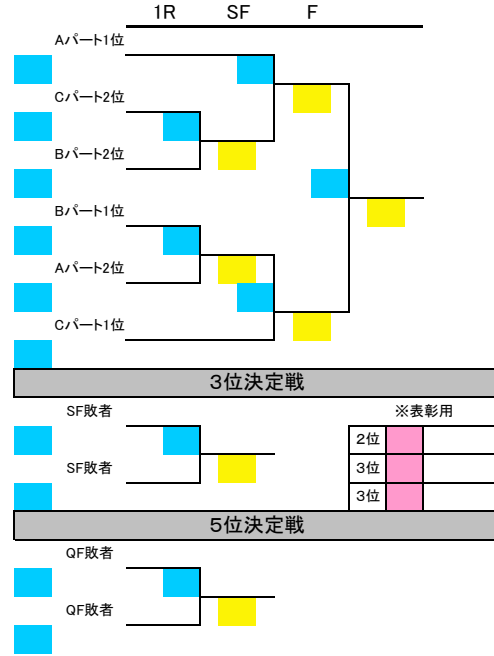

女子Bクラス 予選リーグ 決勝トーナメント

NO	Aパート		1	2	3	4	勝敗	勝率	順位
1	BA1	田上 玲 みまたACT	/				-		
2	BA2	渡辺 聖彩 宮崎第一中学校		/			-		
3	BA3	玉井夕妃帆 久峰中			/		-		
4	BA4	東原 鈴菜 笛水小中				/	-		
NO	Bパート		1	2	3	4	勝敗	勝率	順位
1	BB1	押方 遥奏 シーガイア	/				-		
2	BB2	出水理花子 みまたACT		/			-		
3	BB3	谷畑 優子 笛水小中			/		-		
4	BB4	木佐 貴夢 KTC				/	-		

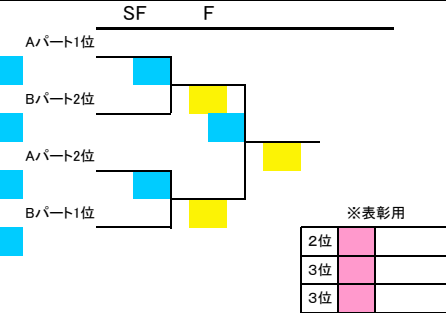

女子Cクラス 予選リーグ 決勝トーナメント

NO	Aパート		1	2	3	勝敗	勝率	順位
1	CA1	益山 季子 MTF	/			-		
2	CA2	黒木 萌香 小林Jr.		/		-		
3	CA3	押川 紀美 久峰中			/	-		
NO	Bパート		1	2	3	勝敗	勝率	順位
1	CB1	中西 遥 みまたACT	/			-		
2	CB2	福盛 葵 都城泉ヶ丘		/		-		
3	CB3	山口 百子 久峰中			/	-		
NO	Cパート		1	2	3	勝敗	勝率	順位
1	CC1	那須 陽向 MTF	/			-		
2	CC2	宇都 妃乃 清武Jr		/		-		
3	CC3	岩田 桃 スマイルテニスラボ			/	-		
NO	Dパート		1	2	3	勝敗	勝率	順位
1	CD1	時 なごみ 笛水小中	/			-		
2	CD2	中嶋 杏理 都城泉ヶ丘		/		-		
3	CD3	十川 仁美 シーガイア			/	-		
NO	Eパート		1	2	3	勝敗	勝率	順位
1	CE1	佐藤 瑞季 都城泉ヶ丘	/			-		
2	CE2	石黒 未来 清武Jr		/		-		
3	CE3	田中 陽菜 久峰中			/	-		
NO	Fパート		1	2	3	勝敗	勝率	順位
1	CF1	清 鈴奈 ライジングサンHJC	/			-		
2	CF2	松浦 愛 西高附属中		/		-		
3	CF3	濱崎 梨帆 みまたACT			/	-		

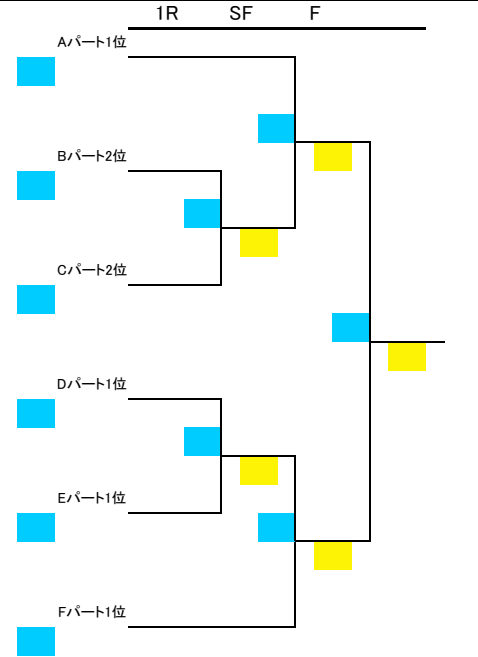

女子D1クラス			予選リーグ				決勝トーナメント				
NO	A/パート		1	2	3	勝敗	勝率	順位	1R	SF	F
1	DA1	海野 花佳 チームミリオン				-					
2	DA2	桑水 凜音 都城泉ヶ丘				-					
3	DA3	渡邊 はな ロイヤルJr				-					
NO	B/パート		1	2	3	勝敗	勝率	順位			
1	DB1	坂下 菜々子 笛水小中				-					
2	DB2	児島 暖梨 みまたACT				-					
3	DB3	児玉 愛実 三財中				-					
NO	C/パート		1	2	3	勝敗	勝率	順位			
1	DC1	中原 彩希 みまたACT				-					
2	DC2	木田 未来 KTC				-					
3	DC3	長友 優音 シーガイア				-					
NO	D/パート		1	2	3	勝敗	勝率	順位			
1	DD1	河野 めぐみ 三財中				-					
2	DD2	山平 愛莉 小林Jr.				-					
3	DD3	坂元 春香 宮崎学園中				-					
NO	E/パート		1	2	3	勝敗	勝率	順位			
1	DE1	時 のどか 笛水小中				-					
2	DE2	村中田 史乃 チームミリオン				-					
3	DE3	堀田 奈央 みまたACT				-					
NO	F/パート		1	2	3	勝敗	勝率	順位			
1	DF1	平嶺 花奈 チームミリオン				-					
2	DF2	時任 璃希 みまたACT				-					
3	DF3	中武 真唯 三財中				-					
NO	G/パート		1	2	3	勝敗	勝率	順位			
1	DG1	服部 美海 チームエリート				-					
2	DG2	濱西 菜々子 ロイヤルJr				-					
3	DG3	臼井 奈々 広瀬中				-					

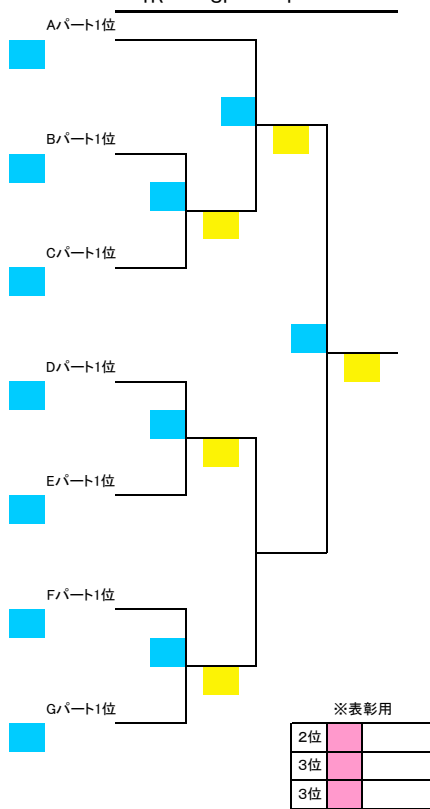

女子D2クラス			予選リーグ				決勝トーナメント				
NO	H/パート		1	2	3	勝敗	勝率	順位	1R	SF	F
1	DH1	酒井 結衣 ロイヤルJr				-					
2	DH2	下沖 凜音 みまたACT				-					
3	DH3	古川 優空 チームエリート				-					
NO	I/パート		1	2	3	4	勝敗	勝率	順位		
1	DI1	金子 彩花 三財中					-				
2	DI2	永田 実久 生目台中学校					-				
3	DI3	濱崎 梨衣 みまたACT					-				
4	DI4	有馬 彩乃 西高附属中					-				
NO	J/パート		1	2	3	勝敗	勝率	順位			
1	DJ1	黒木 愛菜 ライズンクサンHJC				-					
2	DJ2	宇戸田こはく ロイヤルJr				-					
3	DJ3	崔 奈美 KTC				-					
NO	K/パート		1	2	3	勝敗	勝率	順位			
1	DK1	篠原 心 三財中				-					
2	DK2	拝藤 美羽 チームエリート				-					
3	DK3	菘生 涼香 生目台中学校				-					
NO	L/パート		1	2	3	勝敗	勝率	順位			
1	DL1	宮原 志帆 都城泉ヶ丘				-					
2	DL2	森山 祐衣 みまたACT				-					
3	DL3	前原 唯乃 シーガイア				-					
NO	M/パート		1	2	3	勝敗	勝率	順位			
1	DM1	吉永 悠花 生目台中学校				-					
2	DM2	山口明香里 小林Jr.				-					
3	DM3	池田 華乃 広瀬中				-					
NO	N/パート		1	2	3	勝敗	勝率	順位			
1	DN1	矢野 瑞希 シーガイア				-					
2	DN2	後藤 唯圭 広瀬中				-					
3	DN3	内村 七海 みまたACT				-					

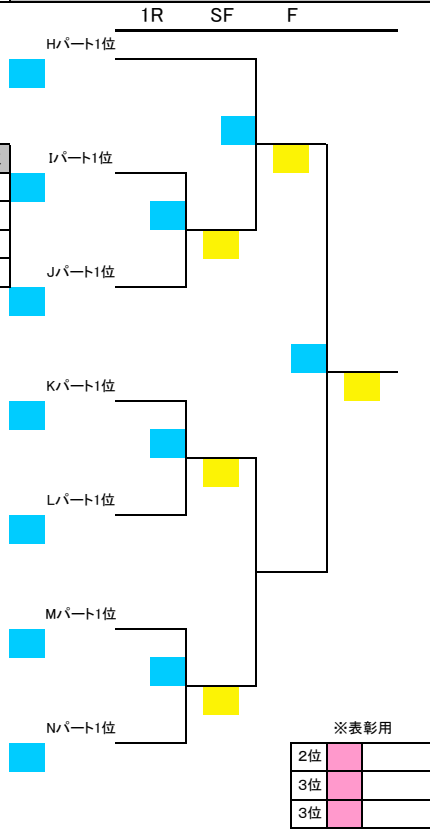

女子E1クラス 予選リーグ 決勝トーナメント

NO	Aパート		1	2	3	勝敗	勝率	順位	
1	EA1	柿木原初花 都城泉ヶ丘	/			-			
2	EA2	宇都 琴乃 清武Jr		/		-			
3	EA3	松本 七海 三財中			/	-			
NO	Bパート		1	2	3	4	勝敗	勝率	順位
1	EB1	横山 沙弥 宮崎第一中学校	/				-		
2	EB2	上田百合絵 都城泉ヶ丘		/			-		
3	EB3	瀬川 心美 イワキJr			/		-		
4	EB4	副島 悠 西高附中				/	-		
NO	Cパート		1	2	3	勝敗	勝率	順位	
1	EC1	斎元 葵 西高附中	/				-		
2	EC2	山下 詩乃 宮崎第一中学校		/			-		
3	EC3	谷 畑 舞 笛水小中			/		-		
NO	Dパート		1	2	3	勝敗	勝率	順位	
1	ED1	内山 遥菜 宮崎第一中学校	/				-		
2	ED2	小佐井美緒 西高附中		/			-		
3	ED3	黒木 彩 みまたACT			/		-		
NO	Eパート		1	2	3	勝敗	勝率	順位	
1	EE1	大町 美希 三財中	/				-		
2	EE2	黒木 詩織 広瀬中		/			-		
3	EE3	池島まどか 都城泉ヶ丘			/		-		

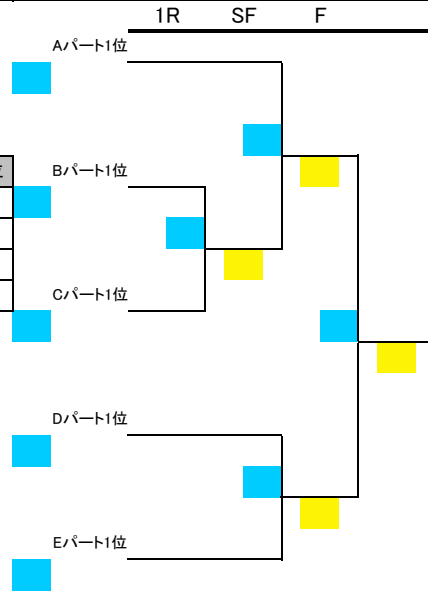

※表彰用

2位		
3位		
3位		

女子E2クラス 予選リーグ 決勝トーナメント

NO	Fパート		1	2	3	勝敗	勝率	順位	
1	EF1	榮福 菜月 都城泉ヶ丘	/			-			
2	EF2	穴井 理帆 宮崎第一中学校		/		-			
3	EF3	築地 未来 小林Jr.			/	-			
NO	Gパート		1	2	3	4	勝敗	勝率	順位
1	EG1	古澤 杏南 宮崎第一中学校	/				-		
2	EG2	外山 理子 西高附中		/			-		
3	EG3	小坂 彩乃 WSJr.			/		-		
4	EG4	隈元 千奈 みまたACT				/	-		
NO	Hパート		1	2	3	勝敗	勝率	順位	
1	EH1	松岡 世璃 西高附中	/				-		
2	EH2	大坪 葵 広瀬中		/			-		
3	EH3	横山 怜 イワキJr			/		-		
NO	Iパート		1	2	3	勝敗	勝率	順位	
1	EI1	齊藤 彩美 三財中	/				-		
2	EI2	高峰 杏実 都城泉ヶ丘		/			-		
3	EI3	中倉 葉香 宮崎第一中学校			/		-		

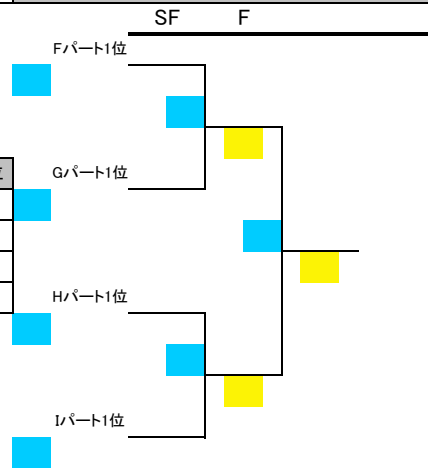

※表彰用

2位		
3位		
3位		

女子F1クラス			予選リーグ				決勝トーナメント								
NO	Aパート		1	2	3	勝敗	勝率	順位	<div style="text-align: center;">SF F</div> <div style="text-align: right; margin-top: 10px;"> ※表彰用 <table border="1" style="display: inline-table;"> <tr><td>2位</td><td style="background-color: #FFC0CB;"></td></tr> <tr><td>3位</td><td style="background-color: #FFC0CB;"></td></tr> <tr><td>3位</td><td style="background-color: #FFC0CB;"></td></tr> </table> </div>	2位		3位		3位	
2位															
3位															
3位															
1	FA1	飛松 杏奈	チームエリート			-									
2	FA2	大本 愛那	日南TCジュニア			-									
3	FA3	松坂 はな	えびのJr			-									
NO	Bパート		1	2	3	勝敗	勝率	順位							
1	FB1	長濱 若葉	KTC			-									
2	FB2	幾田 絢心	スマイルテニスラボ			-									
3	FB3	沼田 夢	WSJr.			-									
NO	Cパート		1	2	3	勝敗	勝率	順位							
1	FC1	川越 優希	WSJr.			-									
2	FC2	中村 楓夏	チームエリート			-									
3	FC3	白石 瞳	チームミリオン			-									
NO	Dパート		1	2	3	勝敗	勝率	順位							
1	FD1	藤崎 七緒	清武Jr			-									
2	FD2	下沖 天音	KTC			-									
3	FD3	新地 芽衣子	イワキJr			-									

女子F2クラス			予選リーグ				決勝トーナメント								
NO	Eパート		1	2	3	勝敗	勝率	順位	<div style="text-align: center;">SF F</div> <div style="text-align: right; margin-top: 10px;"> ※表彰用 <table border="1" style="display: inline-table;"> <tr><td>2位</td><td style="background-color: #FFC0CB;"></td></tr> <tr><td>3位</td><td style="background-color: #FFC0CB;"></td></tr> <tr><td>3位</td><td style="background-color: #FFC0CB;"></td></tr> </table> </div>	2位		3位		3位	
2位															
3位															
3位															
1	FE1	川越 ゆうり	清武Jr			-									
2	FE2	上野 楓	ついでクラブJr			-									
3	FE3	佐藤 万紘	イワキJr			-									
NO	Fパート		1	2	3	勝敗	勝率	順位							
1	FF1	吉高千咲子	スマイルテニスラボ			-									
2	FF2	山下 日葵	えびのJr			-									
3	FF3	川崎 朱里	イワキJr			-									
NO	Gパート		1	2	3	勝敗	勝率	順位							
1	FG1	最上川奈緒	KTC			-									
2	FG2	沼田 愛	WSJr.			-									
3	FG3	湯地 七海	チームミリオン			-									
NO	Hパート		1	2	3	勝敗	勝率	順位							
1	FH1	竹尾 咲希	シーガイア			-									
2	FH2	小谷 玲未	清武Jr			-									
3	FH3	有馬 瑳咲	小林Jr.			-									

女子Gクラス			予選リーグ					
NO	Aパート		1	2	3	勝敗	勝率	順位
1	GA1	光成 七優	ライジングサンHJC			-		
2	GA2	中原 彩那	ファイナルJr			-		
3	GA3	城ヶ崎宏枝	WSJr.			-		
NO	Bパート		1	2	3	勝敗	勝率	順位
1	GB1	井上 菜央	MTF			-		
2	GB2	井上 妃菜	日南TCジュニア			-		
3	GB3	井崎 琉月	WSJr.			-		
4	GB4	阪本 絢子	チームエリート			-		
NO	Cパート		1	2	3	勝敗	勝率	順位
1	GC1	高田 朋実	ルネサンス			-		
2	GC2	田畑 智菜	WSJr.			-		
3	GC3	押方 唯華	WSJr.			-		
4	GC4	川野凜々花	シーガイア			-		
NO	決勝リーグ		1	2	3	勝敗	勝率	順位
1						-		
2						-		
3						-		

※表彰用

2位	
3位	
3位	