

男子Aクラス

	氏名	所属	1	2	3	4	勝	%	順
1	本田 充生 池田 政史	ルネサンス ザ・ファルコンズ	/	6-1	6-2	6-1	3		1
2	山口 浩司 亀山 敬一	リザーブ リザーブ	1-6	/	4-6	2-6	0		4
3	川越 貴浩 内山 智博	クラブキャンテ Dias Dia	2-6	6-4	/	5-7	1		3
4	山田 利光 菊池 誠	沖電気宮崎 サンタハウス	1-6	6-2	7-5	/	2		2

本田 充生 (ルネサンス)	1
池田 政史 (ザ・ファルコンズ)	2
BYE ()	3
竹本 憲児 (宮役所クラブ)	4
長友 済 (宮役所クラブ)	5
松浦 一郎 (クラブキャンティ)	6
野々下 弘樹 (ティファニー)	7
徳丸 潤 (Dias Dea)	8
新谷 一郎 (ルネサンス)	9
山口浩司 (リザーブ)	10
亀山敬一 (リザーブ)	11
木崎真司 (新富TC)	12
内村一寛 (サンタハウス)	13
川野 辰幸 (宮役所クラブ)	14
田辺 真吾 (宮役所クラブ)	15

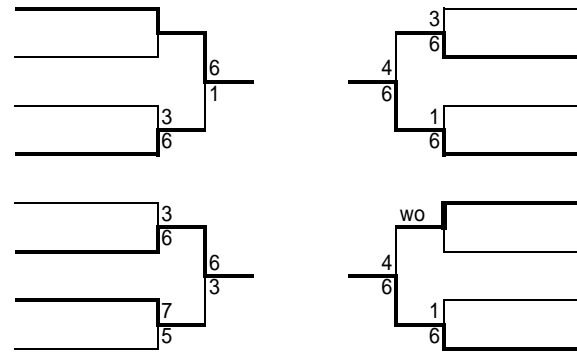

近藤翔英 (ライジングサン)	9
近藤暢宏 (ライジングサン)	10
榎 英俊 (ティファニー)	11
黒坂春尚 (CHイワキ)	12
椎屋 裕貴 (チーム村雲)	13
村雲未知夫 (チーム村雲)	14
川越 貴浩 (クラブキャンティ)	15
内山 智博 (Dias Dea)	16
石田 孝輔 (サンタハウス)	17
都甲 浩之 (サンタハウス)	18
永富 一之 (ジオックTC)	19
山元 敏彦 (クラブキャンティ)	20
荒武久道 (フラッパー)	21
井上知己 (飛江田GT)	22
山田 利光 (沖電気宮崎)	23
菊池 誠 (サンタハウス)	24

シード 1本田 充生 池田 政史 2山田 利光 菊池 誠 3川越 貴浩 内山 智博 4徳丸 潤 新谷 一郎

男子45才以上

	氏名	所属	1	2	3	勝	%	順
1	都甲 治 鈴木 徹	日向グリーン 日向グリーン	/	6-2	6-2	2		1
2	井上曠典 永易修一	ファイナル TAKE OFF TC	2-6	/	6-1	1		2
3	曾根正幸 山元 茂	TAKE OFF TC TAKE OFF TC	2-6	1-6	/	0		3

シード 1都甲 治 鈴木 徹

男子55才以上

	氏名	所属	1	2	3	4	勝	%	順
1	細谷 隆士 猪野 勇	住吉GM 住吉GM	/	2-6	4-6	4-6	0		4
2	富田 豊 黒木憲吉	シーガイア シーガイア	6-2	/	7-5	6-2	3		1
3	川添健一 小林一男	川南TC 高鍋TC	6-4	5-7	/	5-7	1		3
4	大重久雄 谷山泰祥	ファイナル 新田原TC	6-4	2-6	7-5	/	2		2

シード 1細谷 隆士 猪野 勇

男子Cクラス

倉岡 祐一 (ゆいまー)	1
橋本 幸男 (ゆいまー)	2
新城河一郎 (飛江田GT)	3
永山雅章 (飛江田GT)	4
岩竹 健太郎 (ゆいまー)	5
尾田 英之 (ゆいまー)	6
長友克憲 (ティファニー)	7
江崎仁美 (ティファニー)	8
山下 博史 (ゆいまー)	9
吉田 孝 (ゆいまー)	10
溝添 光洋 (MITC)	11
江藤 誠彦 (MITC)	12
長谷 仁紀 (サンタハウス)	13
吉川 英明 (サンタハウス)	14

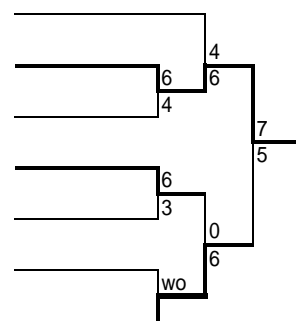

男子Bクラス

Table with 10 columns: Rank, Name, Affiliation, Round 1, Round 2, Round 3, Round 4, Wins, Percentage, Rank. Contains 4 rows of player data.

- Vertical list of player names and affiliations, numbered 1 through 28. Includes names like 堤 誠, 寺前伸一, 原田 暢晃, etc.

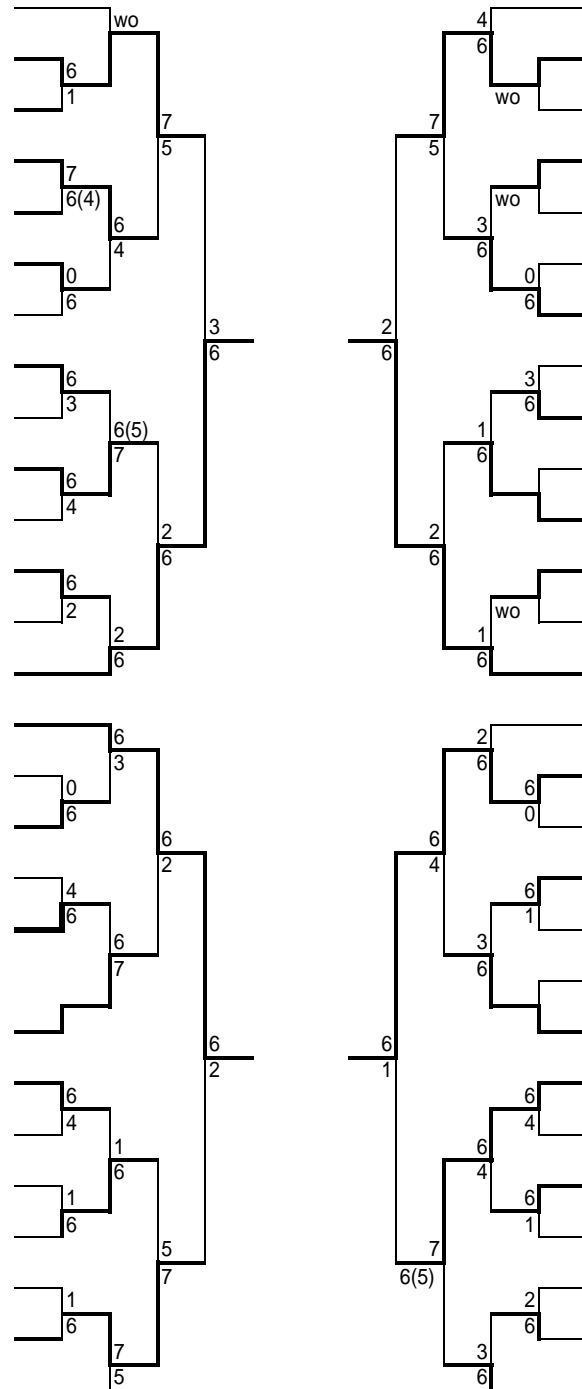

- Vertical list of player names and affiliations, numbered 29 through 56. Includes names like 西嶋浩規, 弓削貴嗣, 中嶋真悟, etc.

シード1.堤 誠.寺前伸一 2.那須紘之.大部園一彦 3.弓削俊浩.黒田裕司 4.串間義孝.山崎和幸
5-8伊東 直哉.宮川賢君/西嶋浩規.弓削貴嗣/清松誠.北島佑/市坪政浩.済陽文史郎
9-12北村将郎.野口芳秀/小野真一.本 輝幸/ 森 弘.新地良仁/前田啓一.佐竹且弘
13-16垂水透.野邊信勝/原田聖一.杉尾守/田上政治.内田博文/姫田一磨.姫田晃

女子Aクラス

	氏名	所属	1	2	3	4	勝	%	順
1	杉田 直子 安藤 由子	クラブキャンテ クラブキャンテ	/	7-6(5)	6-4	6-0	3		1
2	黒坂 高子 河野 礼子	CHイワキリ クラブキャンテ	6-7(5)	/	6-2	7-5	2		2
3	山元 友子 青木 尚子	CHイワキリ リザーブ	4-6	2-6	/	4-6	0		4
4	本 智美 那須 輝美	CHイワキリ 宮崎沖電気	0-6	5-7	6-4	/	1		3

杉田 直子 (クラブキャンテ)	1								9	山元 友子 (CHイワキリ)
安藤 由子 (クラブキャンテ)										青木 尚子 (リザーブ)
BYE ()	2								10	杉山 恵子 (日南TC)
										黒岩 千佳 (日南TC)
松浦桂子 (ファイナル)	3								11	北林 直美 (サンタハウス)
田口美保 (ファイナル)										岩田 文 (サンタハウス)
今村 千穂美 (CHイワキリ)	4								12	小牧 礼 (延岡ロイヤル)
桑山 祐子 (CHイワキリ)										江崎 清美 (延岡ロイヤル)
黒坂 高子 (クラブハウスイワキリ)	5								13	渡部 李香 (小林中)
河野 礼子 (クラブキャンテ)										甲斐 優季 (ライジングサンHJC)
吉岡千帆 (リザーブ)	6								14	児玉美保 (テップトップ)
野村道子 (ファイナル)										三谷由紀 (旭化成TC)
中野真里 (Dias Dea)	7								15	小園 望 (ゆいまーる)
三木諒子 (Dias Dea)										宮田 明美 (ペアーズ)
藤田悦子 (ファイナル)	8								16	本 智美 (CHイワキリ)
稲山幸恵 (ファイナル)										那須 輝美 (宮崎沖電気)

シード1. 杉田 直子.安藤 由子 2.本 智美.那須 輝美 3.黒坂 高子.河野 礼子 4.小牧 礼.江崎 清美

女子40才以上

	氏名	所属	1	2	3	4	勝	%	順
1	岡田 伸子 中里 史子	HIRO.L HIRO.L	/	6-2	6-0	6-0	3		1
2	岡 由子 稲田 妙子	延岡ロイヤル 延岡ロイヤル	2-6	/	4-6	2-6	0		4
3	諏訪 順子 平田 恵子	宮庭クラブ よだきんぼ	0-6	6-4	/	2-6	1		3
4	矢野 芳子 染矢 春江	延岡ロイヤル 延岡ロイヤル	0-6	6-2	6-2	/	2		2

岡田 伸子 (HIRO.L)	1								6	中別府文代 (リザーブ)
中里 文子 (HIRO.L)										益留幹子 (Hiro-L)
山本 幸子 (延岡ロイヤル)	2								7	諏訪順子 (宮庭クラブ)
竹原 美和子 (ダンデライオン)										平田恵子 (よだきんぼ)
石井順子 (シーガイア)	3								8	木下栄子 (よだきんぼ)
泉玲子 (新田原TC)										山下真由美 (よだきんぼ)
岡 由子 (延岡ロイヤル)	4								9	大塚淳子 (ファイナル)
稲田 妙子 (延岡ロイヤル)										鈴木美代子 (ファイナル)
河野 節子 (HIRO.L)	5								10	矢野 芳子 (延岡ロイヤル)
小畑 昭子 (HIRO.L)										染矢 春江 (延岡ロイヤル)

シード1. 岡田 伸子.中里 文子 2.矢野 芳子.染矢 春江

女子Bクラス

	氏名	所属	1	2	3	4	勝	%	順
1	宮本 由美子 高橋 真美	延岡ロイヤル 飛江田グリーン	/	6-4	6-4	6-4	3		1
2	大山 雅子 井上 久美子	CHイワキリ 飛江田グリーン		4-6	6-3	6-1	2		2
3	佐藤 雅子 山口 由子	ダンデライオン ダンデライオン		4-6	3-6	6-1	1		3
4	大井手 美香 平塚 修子	ダンデライオン ダンデライオン		4-6	1-6	1-6	0		4

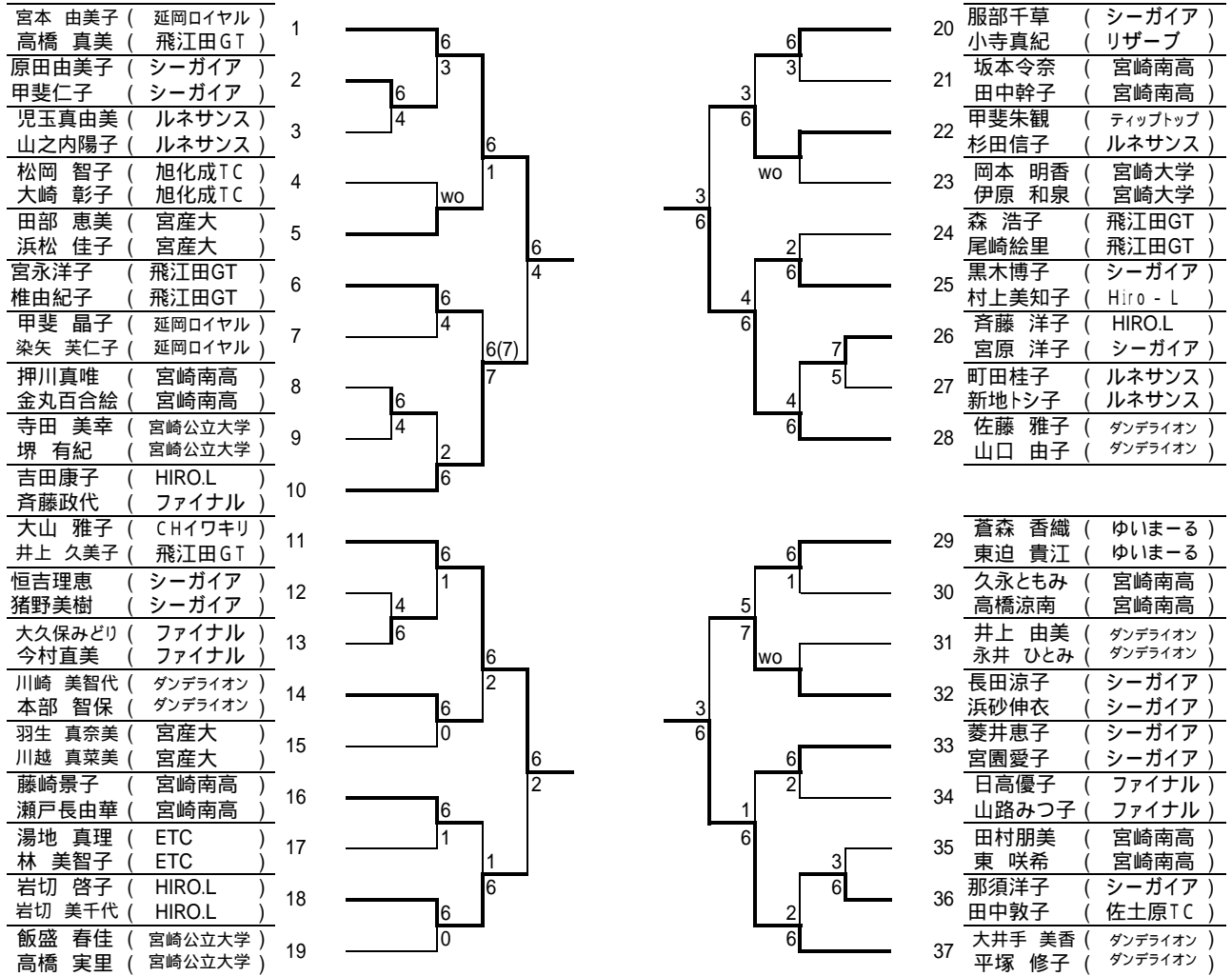

シード1.宮本由美子.高橋真美 2.大井手美香.平塚修子 3.大山雅子.井上久美子 4.佐藤雅子.山口由子
5-8飯盛春佳.高橋美里/蒼森香織.東迫貴江/吉田康子.斉藤政代/服部千草.小寺真紀

女子Cクラス

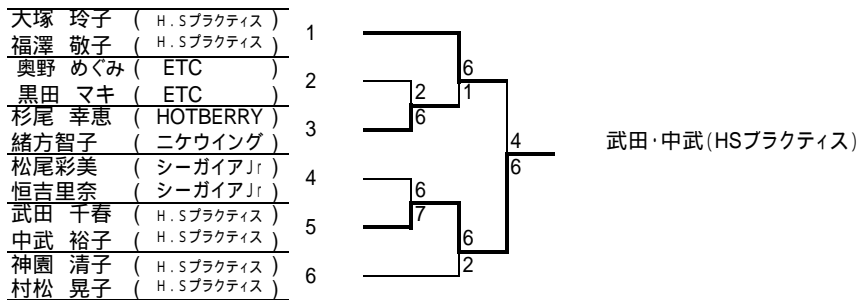

武田・中武(HSブラクティス)