

本戦 準決勝/決勝

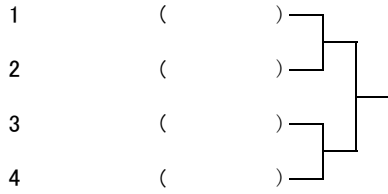

3位決定戦

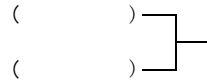

コンソレーション準決勝/決勝

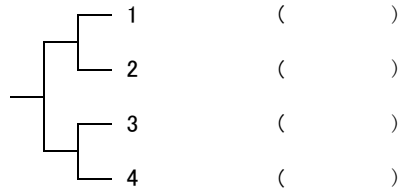

3位決定戦



男子シングルス1

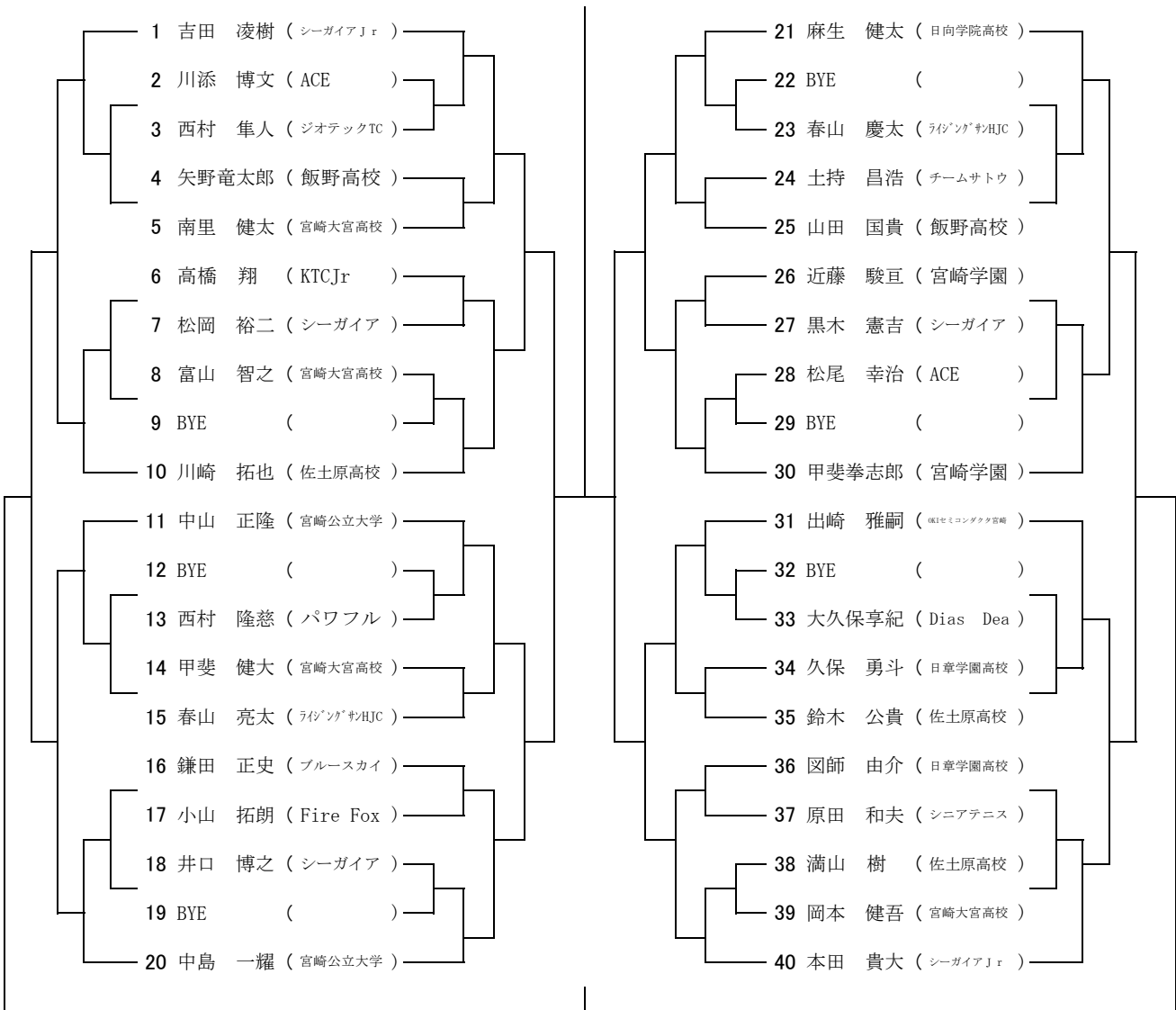

シード 1吉田凌樹 2荒武祐也 3-4粟生山大,井口仁平 5-8本田貴大,本田敬也,西村大誠,川添祥司
8-16岩本太郎,麻生健太,大部 薫一彦,乾良介,漆原翔治,中島一耀,渡部理久,堀之内祐貴

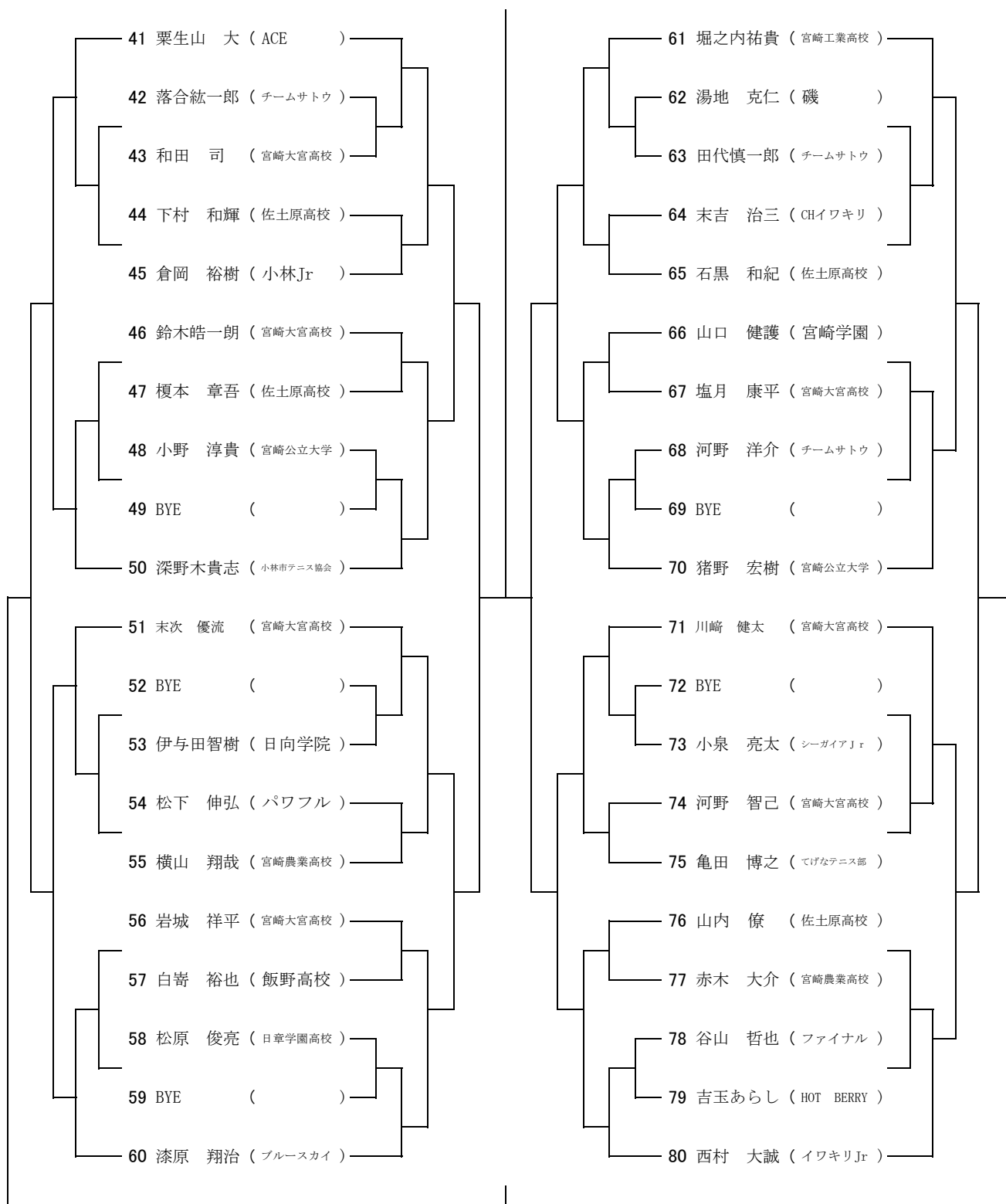

コンソレーション

男子シングルス3

コンソレーション

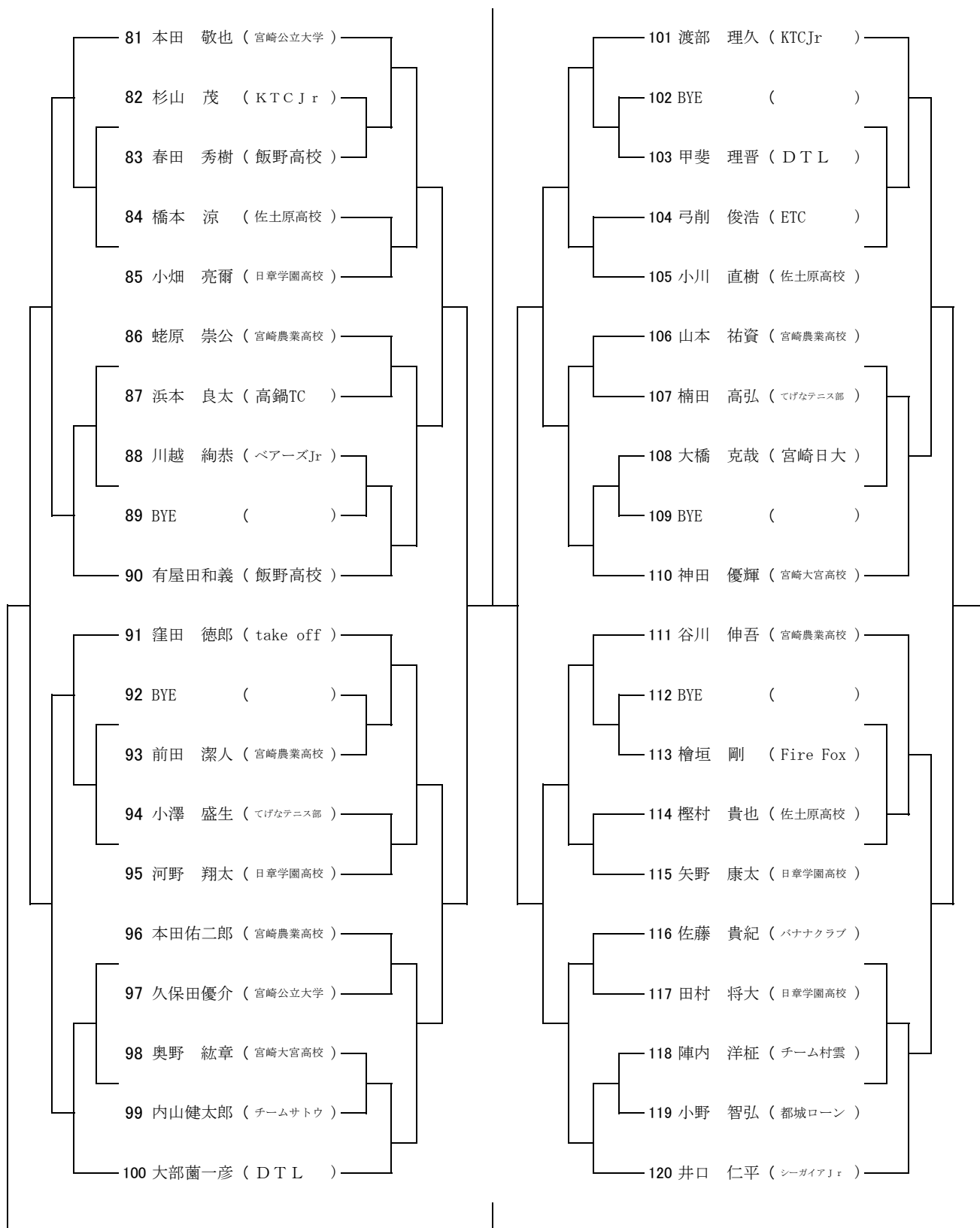

コンソレーション

男子シングルス4

コンソレーション

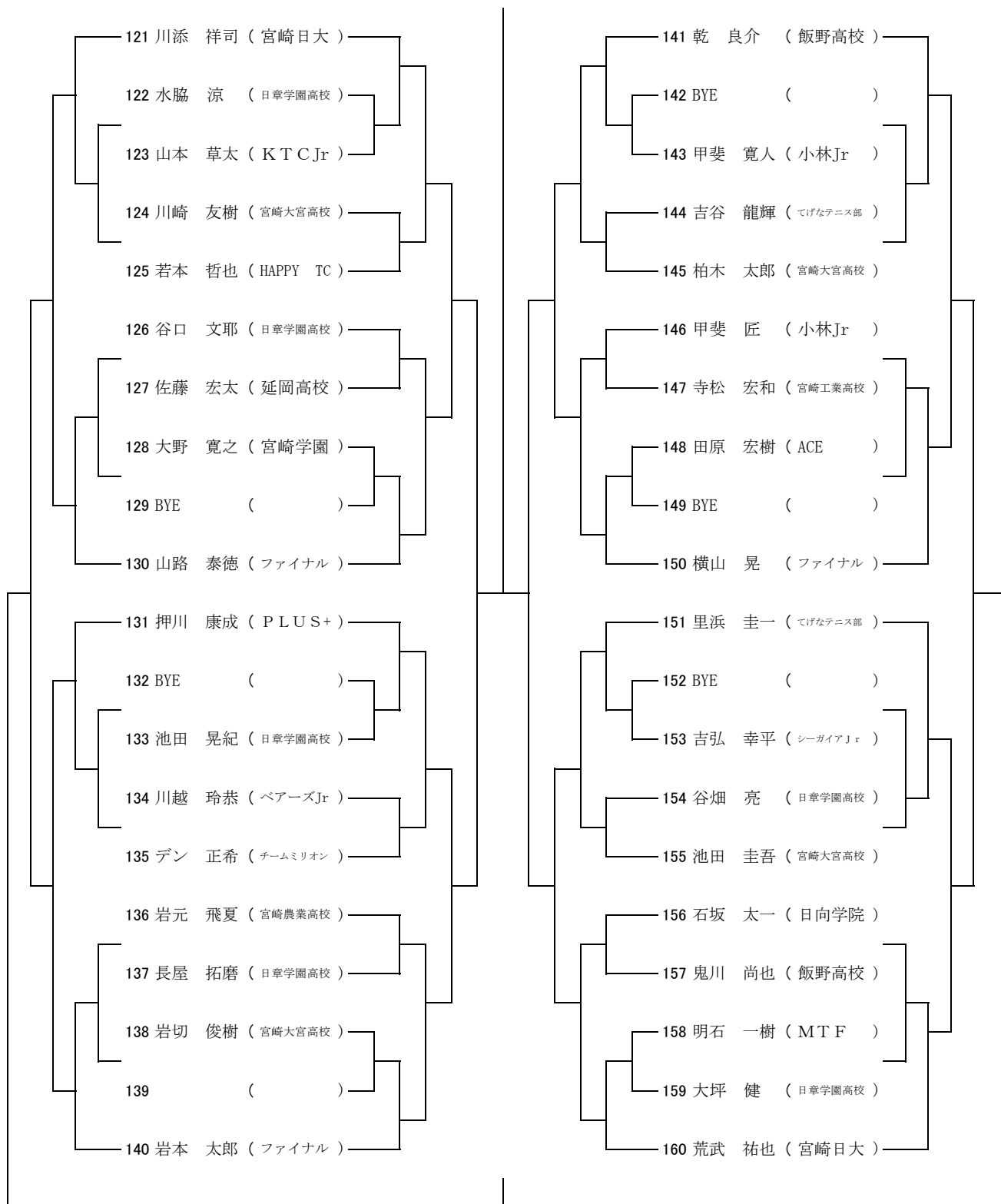

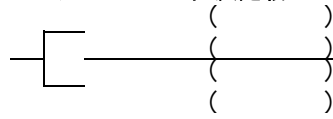
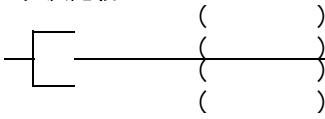

男子ダブルス1

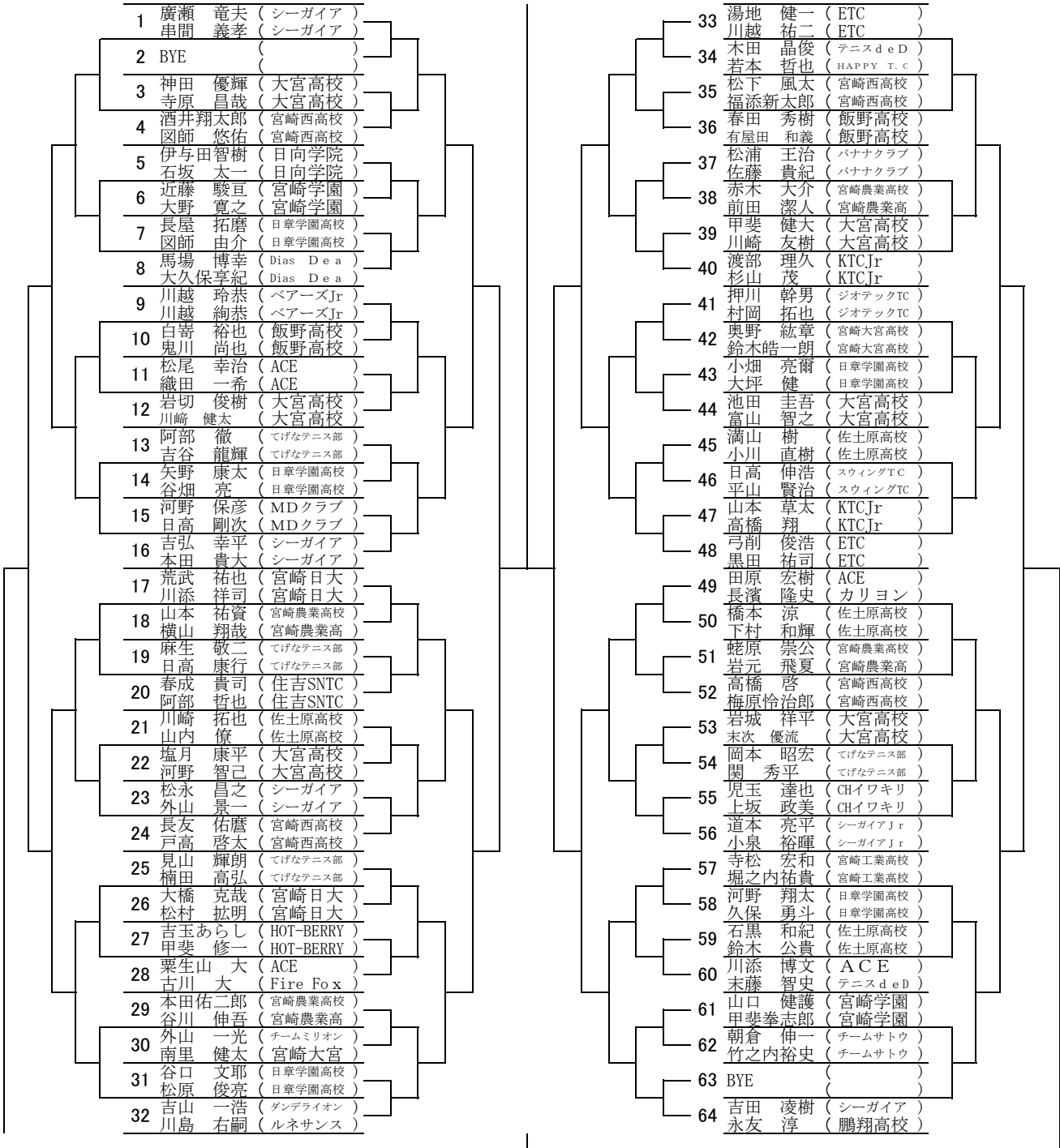

シー1 1廣瀬竜夫,串間義孝 2吉田凌樹,永友淳 3-4荒武祐也,川添祥司/弓削俊浩,黒田祐司
 5-8湯地健一,川越祐二/吉山一浩,川島右嗣/吉弘幸平,本田貴大/田原宏樹,長濱隆史

3位決定戦

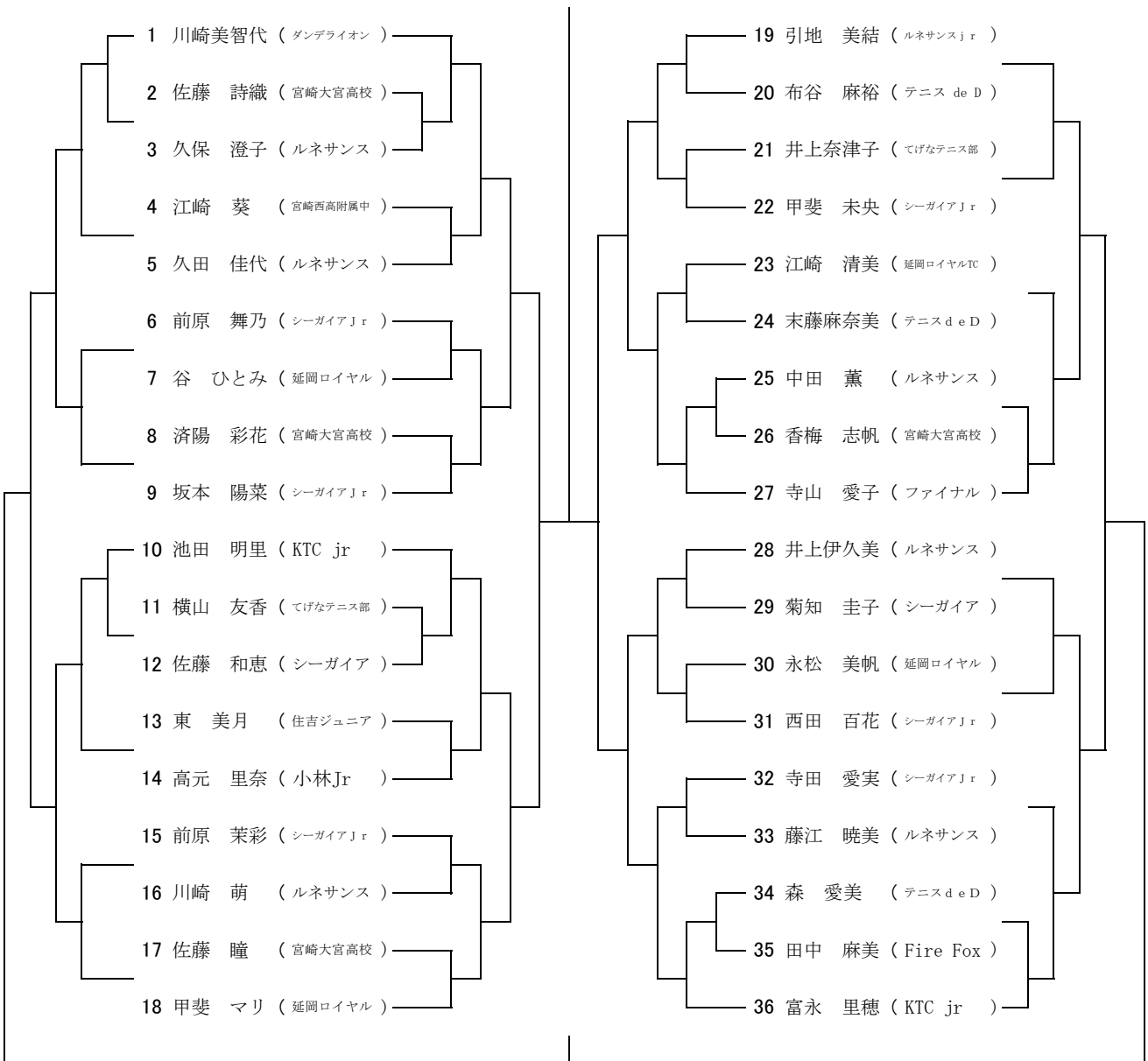
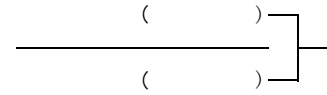

シート 1 川崎美智代 2 富永里穂 3-4 池田明里, 寺山愛子 5-8 甲斐マリ, 引地美結, 井上伊久美, 坂本陽菜

3位決定戦

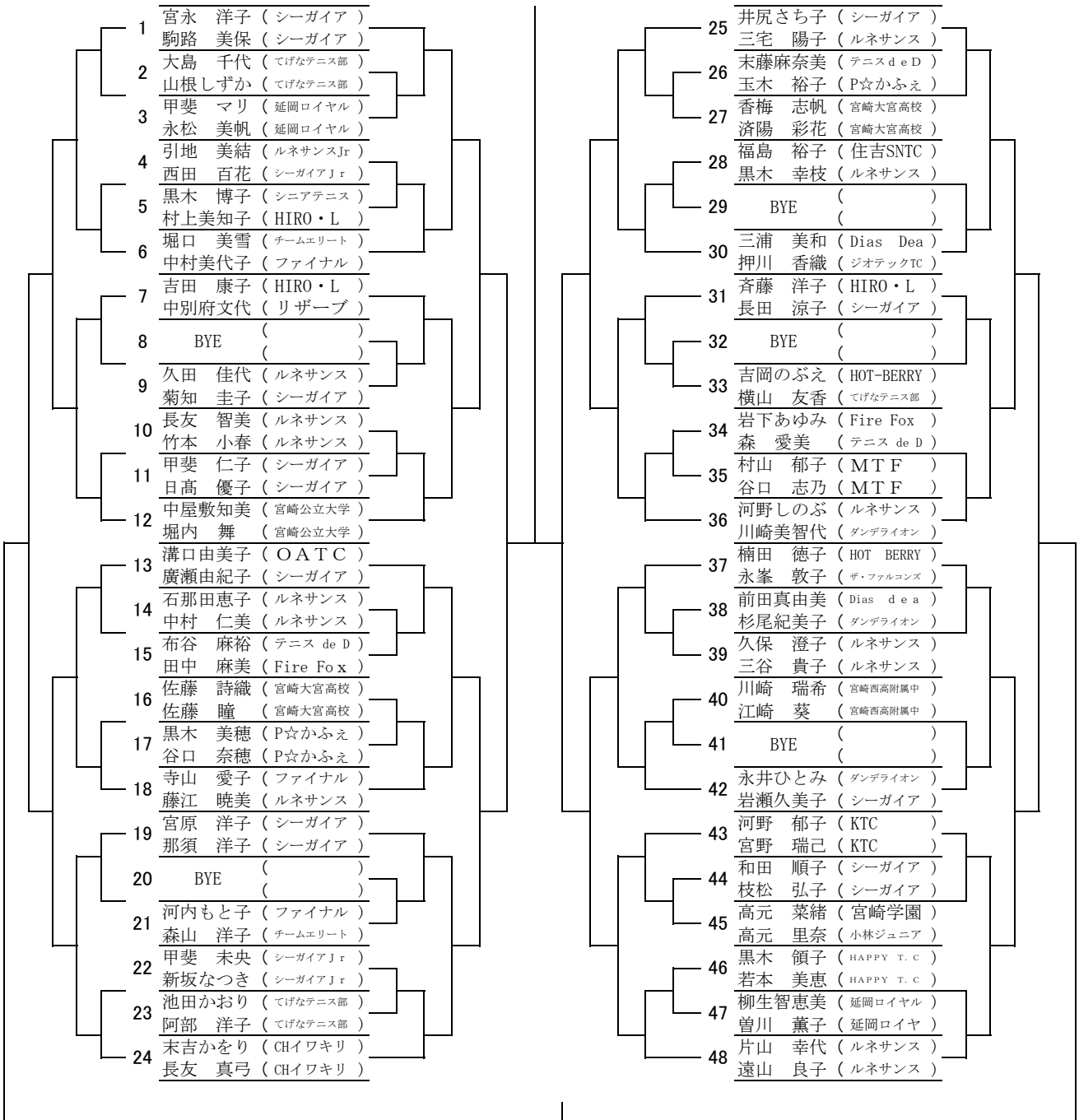
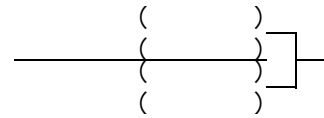

シー1 1宮永洋子,駒路美保 2片山幸代,遠山良子 3-4河野しのぶ,川崎美智代/溝口由美子,廣瀬由紀子
 5-8井尻さち子,三宅陽子/末吉かをり,長友真弓/中屋敷知美,堀内舞/楠田徳子,永峯敦子