

決勝

3位決定戦

男子シングルス1

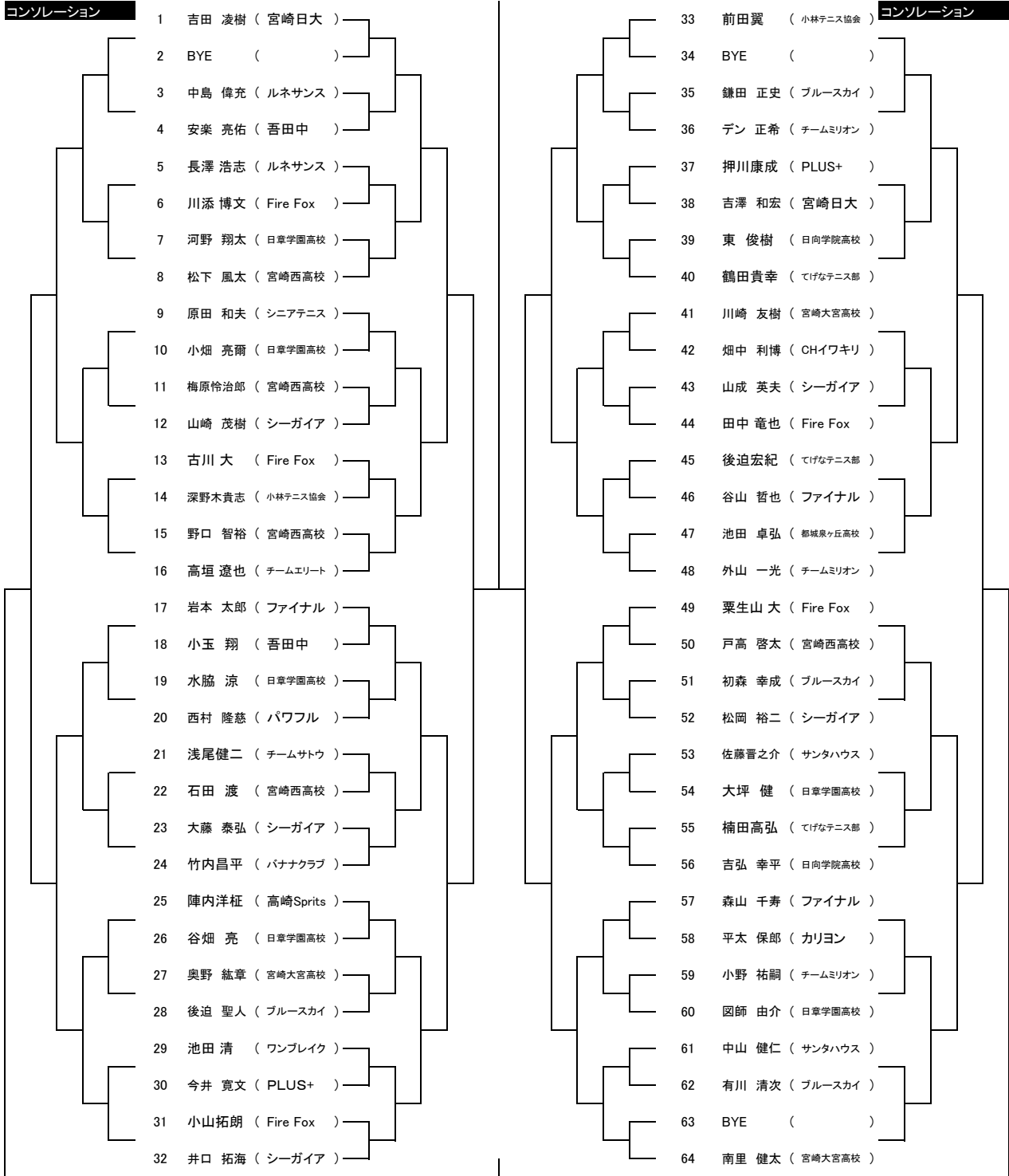

シード 1吉田凌樹 2本田貴大 3-4前田翼,小林龍之輔 5-8井口拓海,南里健太,児玉悠平,浜本良太

コンソレーション決勝

男子シングルス2

コンソレーション3位決定戦

コンソレーション

コンソレーション

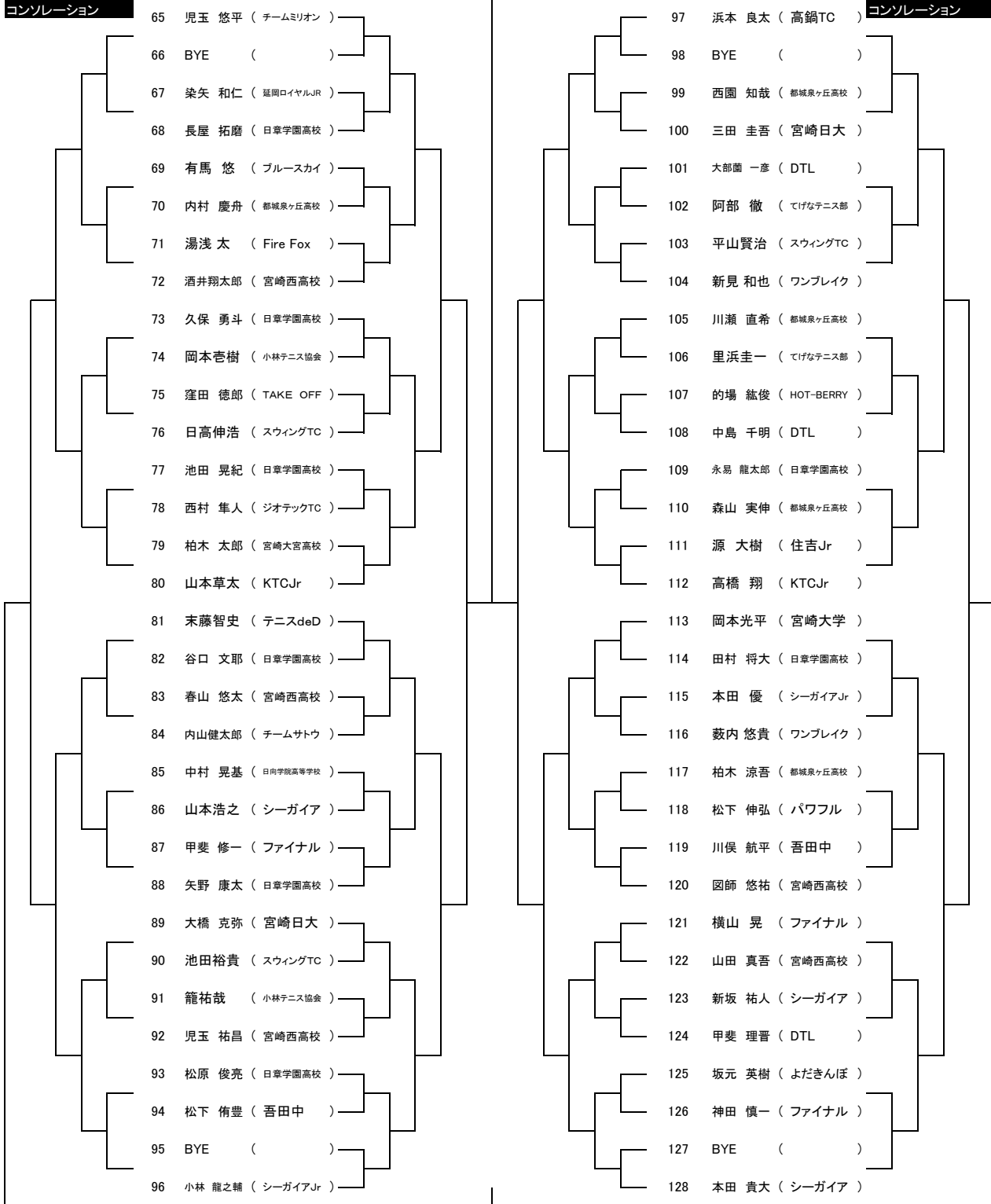

平成23年度 宮崎県春季チャレンジ大会 2011 4/3・10・5/5 宮崎県総合運動公園
3位決定戦

男子ダブルス

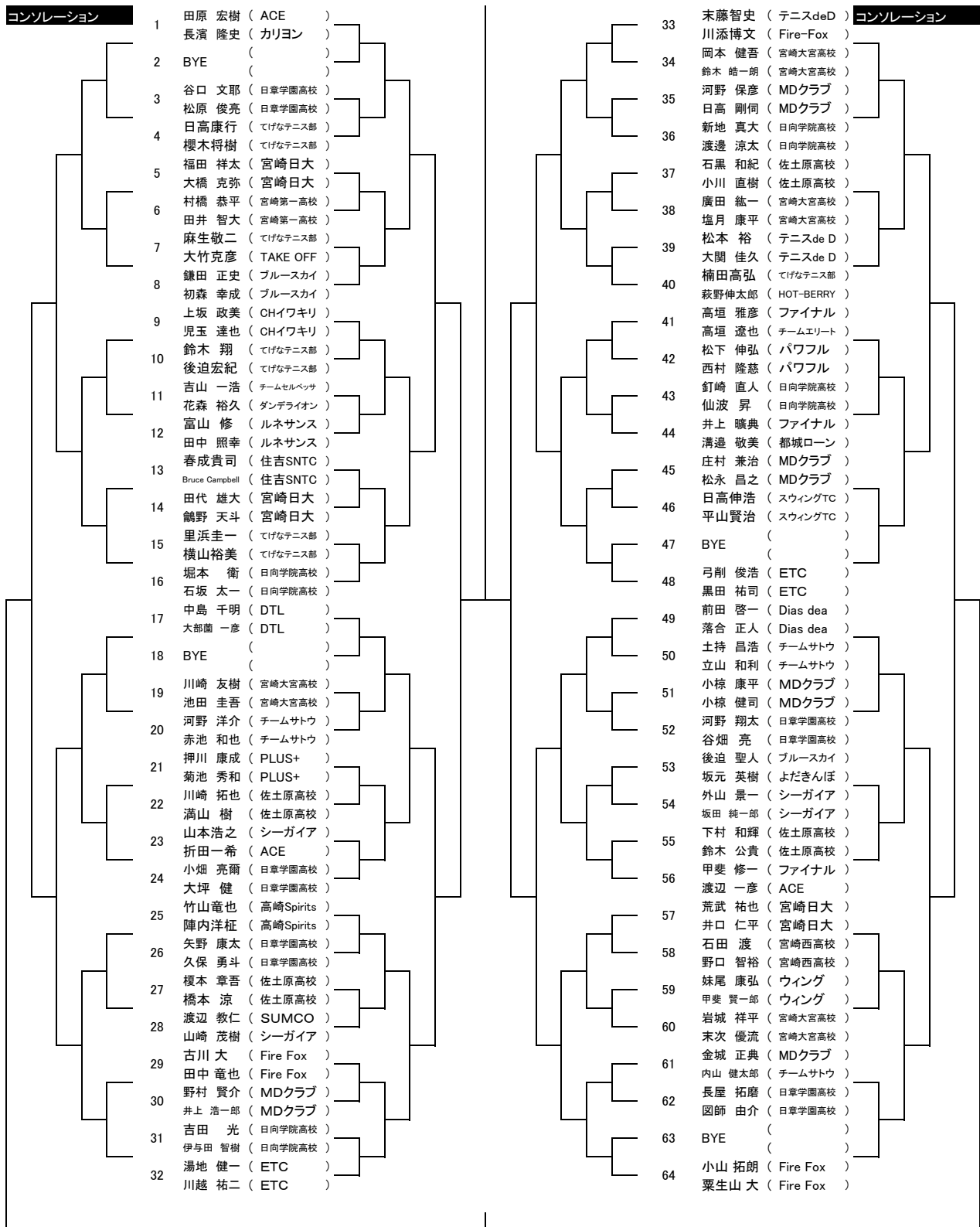

シード 1田原宏樹,長濱隆史 2小山拓朗,栗生山大 3-4弓削俊浩,黒田祐司/中島千明,大部一彦
5-8末藤智史,川添博文/湯地健一,川越祐二/堀本衛,石坂太一/前田啓一,落合正人

3位決定戦

女子シングルス

コンソレーション

- 1 引地 美結 (チームミリオン)
- 2 BYE ()
- 3 花房 美咲 (日向学院高校)
- 4 猪野ひより (MTF)
- 5 新坂 なつき (シーガイア)
- 6 井土川 絹代 (Fire Fox)
- 7 黒木 和佳 (ルネサンス)
- 8 香梅志帆 (宮崎大宮高校)
- 9 藤崎 友佳子 (チームミリオン)
- 10 東 由美子 (シーガイア)
- 11 黒木 美穂 (P☆かふえ)
- 12 三谷 貴子 (ルネサンス)
- 13 佐藤 和恵 (シーガイア)
- 14 玉木 裕子 (P☆かふえ)
- 15 大田原 菜穂子 (シーガイア)
- 16 田中 麻美 (Fire Fox)
- 17 甲斐 マリ (延岡ロイヤル)
- 18 BYE ()
- 19 三宅陽子 (ルネサンス)
- 20 木下 真実 (日向学院高校)
- 21 小林 あゆみ (ジオテックTC)
- 22 堀内 舞 (宮崎公立大学)
- 23 前原 舞乃 (シーガイア)
- 24 井上 伊久美 (ルネサンス)
- 25 東 美月 (住吉Jr)
- 26 中村仁美 (ルネサンス)
- 27 白谷 知美 (CHイワキ)
- 28 末藤麻奈美 (テニスdeD)
- 29 森山 洋子 (チームエリート)
- 30 橋口 映子 (HAPPY T.C)
- 31 BYE ()
- 32 布谷 麻裕 (Fire Fox)

コンソレーション

- 33 宮崎 真由美 (シーガイア)
- 34 BYE ()
- 35 森 愛美 (Fire Fox)
- 36 中村 綾菜 (日向学院高校)
- 37 渡辺 空蓮 (シーガイア)
- 38 谷口 奈穂 (P☆かふえ)
- 39 山口 斐香 (日向学院高校)
- 40 佐藤 瞳 (宮崎大宮高校)
- 41 松田 明与 (延岡ロイヤルJR)
- 42 岩下 あゆみ (Fire Fox)
- 43 前原 茉彩 (シーガイア)
- 44 福田 友里 (ルネサンス)
- 45 押川 佳織 (ジオテックTC)
- 46 柳生 智恵美 (延岡ロイヤル)
- 47 BYE ()
- 48 齊藤リカ (新田原TC)
- 49 甲斐 未央 (シーガイア)
- 50 BYE ()
- 51 甲斐 南那 (延岡ロイヤルJR)
- 52 横山友香 (てげなテニス部)
- 53 上田 和美 (ルネサンス)
- 54 梶浦 梨央 (住吉Jr)
- 55 真田 伸子 (CHイワキ)
- 56 猪野ひなた (MTF)
- 57 藤本 海月 (延岡ロイヤルJR)
- 58 本田 いちご (シーガイアJr)
- 59 谷口 信子 (カリヨン)
- 60 蒼森 香織 (ワンブレイク)
- 61 末吉 梨夏 (シーガイア)
- 62 河野 舞 (日向学院高校)
- 63 BYE ()
- 64 竹之内 雅子 (シーガイア)

シード 1引地美結 2竹之内雅子 3-4齊藤リカ,甲斐マリ 5-8田中麻美,宮崎真由美,布谷麻裕,甲斐未央

女子ダブルス

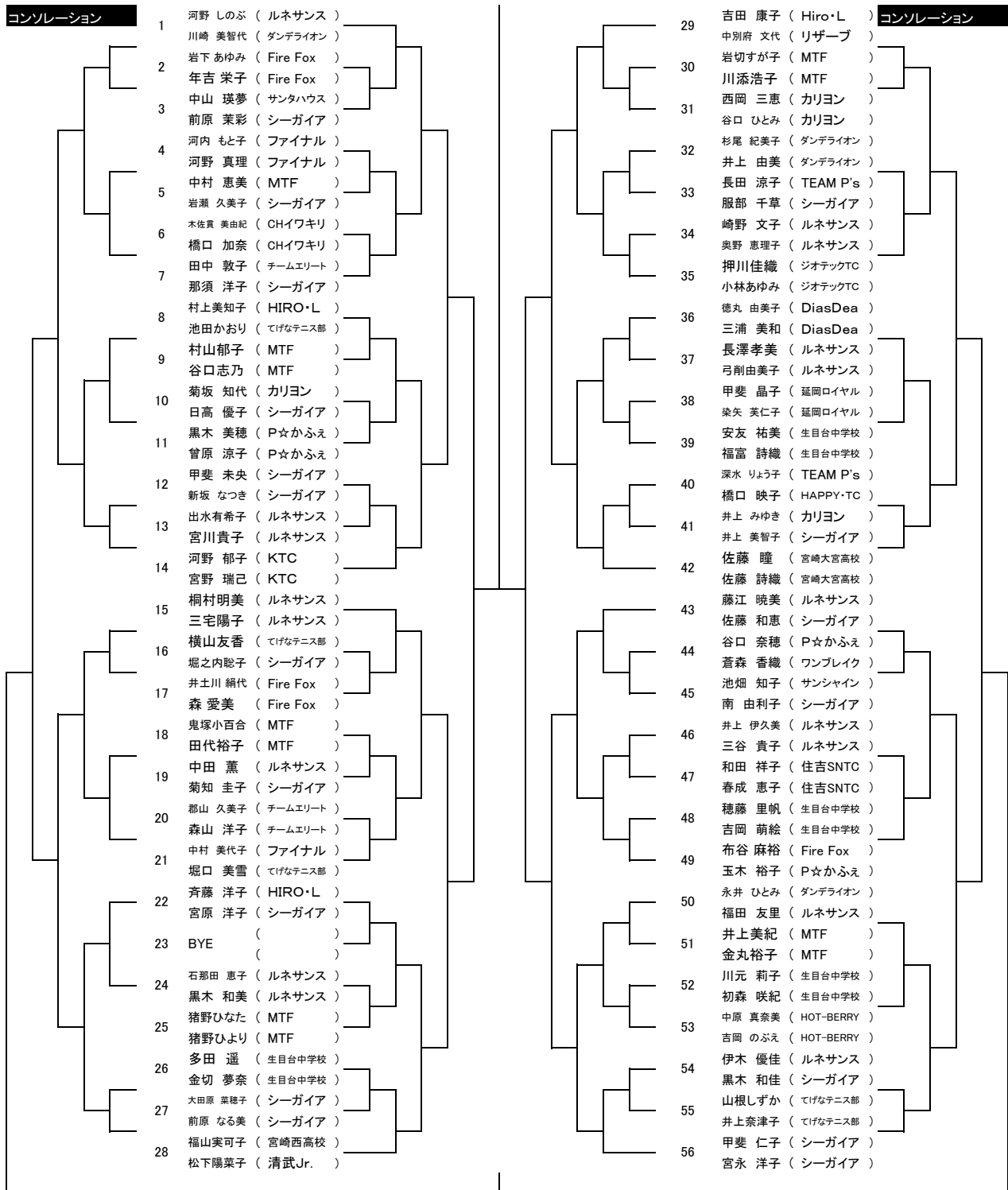

シード

1河野しのぶ,川崎美智代 2甲斐仁子,宮永洋子 3-4佐藤瞳,佐藤詩織/桐村明美,三宅陽子
5-8河野郁子,宮野瑞己/吉田康子,中別府文代/福山実可子,松下陽菜子/藤江暁美,佐藤和恵